



**MANUEL D'UTILISATEUR
VOGE 300 DS**

Manuel de l'utilisateur *Voge 300 DS*

Préface

Nous vous remercions de votre achat !

Ce manuel vous présente les principales spécifications, structures, méthodes de réglage et techniques d'entretien de cette moto. Ce manuel d'utilisation vous permettra de connaître les fonctionnements basiques, mais également de résoudre les problèmes habituels afin de permettre à votre moto d'être au maximum de sa performance, de réduire les mauvais fonctionnements et de prolonger sa durée de vie.

Des changements structurels peuvent surgir sur ce modèle dans le futur, ce qui peut conduire à des différences entre ce manuel d'utilisation et votre modèle de moto. Nous sommes navrés si nous ne pouvons pas fournir des nouvelles versions de ce manuel d'utilisation.

Avertissement

Lisez ce manuel et retenez bien l'essentiel des instructions. Nous utilisons des termes tels que « Avertissement » ou « Attention » pour différencier l'importance des problèmes soulevés. Merci de faire attention à leur définition exacte.

Avertissement  Ce terme indique des problèmes concernant la sécurité du conducteur, la négligence des points soulevés peuvent conduire à des blessures.

Attention  Ce terme indique des points de vigilance qui peuvent concerner le fonctionnement de la moto et son entretien.

Manuel de l'utilisateur *Voge 300 DS*

INDEX

I.	Conduite de la moto	6	V.	Points de vigilance pendant la conduite	27
II.	Principaux paramètres techniques	11			
III.	Structure de la moto		VI.	Contrôles, réglages et entretien	28
	- Dénomination	14		- Contrôle de l'huile moteur	28
	- Voyants du compteur	17		- Remplacement de l'huile moteur	28
	- Système de contrôle de l'évaporation du carburant	20		- Nettoyage du réservoir à huile moteur	29
IV.	Fonctionnement			- Contrôle de la bougie d'allumage	29
	- Contacteur d'allumage	21		- Vérification et remplacement du filtre à air	30
	- Ajout du carburant	21		- Réglage du câble d'accélérateur	31
	- Démarrage du moteur	22		- Soupape	31
	- Rodage du moteur	23		- Contrôle et réglage du jeu aux soupapes	32
	- Ensemble commodo droit	24		- Réglage de l'embrayage	33
	- Ensemble commodo gauche	25		- Ajustement de la pédale de frein	34
	- Méthode du changement de vitesses	26		- Béquille de stationnement	34

Manuel de l'utilisateur *Voge 300 DS*

- Réparation et entretien des disques de frein	35	VII. Nettoyage de la moto	46
- Réglage de la chaîne de transmission	37	VIII. Entretien pendant les périodes de stationnement	47
- Réglage du contacteur de frein arrière	38	- Stockage et entretien	47
- Contrôle de la batterie	39	- Réutilisation	48
- Remplacement des fusibles	39	IX. Présentation du système électrique de démarrage	49
- Pneus	40	X. Diagramme schématique du système électrique	50
- Pression d'air des pneus	40	XI. Fonctionnement et entretien du système EFI	51
- Remplacement des ampoules	41	XII. Points de vigilance	51
- Silencieux	41		
- Tableau des spécifications des torques	42		
- Tableau périodique d'entretien	43		

POINTS DE VIGILANCE

Diverses pièces de rechange disponibles sur le marché pourraient être installées sur votre moto, mais pour nous, un contrôle direct de leur qualité et de leur compatibilité est impossible. Des pièces de rechange inadaptées peuvent mettre en danger le conducteur. Bien qu'un contrôle complet de toutes les pièces de rechange sur le marché soit impossible, vos distributeurs vous aident à sélectionner des pièces de rechange de haute qualité et à les installer correctement.

Pour vous permettre d'acheter et d'installer les pièces de rechange avec soin, nous vous fournissons des critères généraux de référence pour décider quelles pièces doivent être installées et pour connaître leur méthode d'installation.

(1) Concernant les accessoires ayant un poids supplémentaire, ou faisant face au vent, leur position d'installation doit être aussi basse que possible, proche de la carrosserie de la moto et de son centre de gravité. Le porte-bagages et ses accessoires doivent être soigneusement vérifiés, confirmer sa bonne installation. Une installation précaire peut entraîner une déviation du centre de gravité qui peut être dangereuse.

(2) Vérifiez la béquille latérale et l'angle d'installation des accessoires, une installation incorrecte peut nuire à la sécurité. Les entraves aux performances mécaniques de l'amortisseur, du système de rotation et de contrôle ne sont pas autorisées et doivent faire l'objet d'une attention particulière.

(3) En cas d'installation d'accessoires sur le guidon ou la fourche avant, un déséquilibre grave peut être constaté. Un poids supplémentaire sur la moto avant peut diminuer la sensibilité au virage, entraîner un choc sur la roue avant et une conduite instable. Réduisez le poids des accessoires installés sur le guidon et la fourche avant au minimum si cela s'avère nécessaire.

Manuel de l'utilisateur *Voge 300 DS*

- (4) La plaque de pare-brise, le dossier, la sacoche de selle et la valise sont tous des accessoires contre le vent, qui peuvent devenir rapidement instables, en particulier dans les conditions de vent de travers ou d'entrelacement avec des véhicules surdimensionnés. Au cas où l'accessoire serait mal installé ou mal conçu, cela pourrait mettre en danger la conduite. Dans ce cas, la sélection et l'installation des accessoires doivent faire l'objet d'une attention particulière.
- (5) Certains types d'accessoires peuvent amener le conducteur à s'écarter de sa position normale, ce qui limite non seulement son champ d'activité mais aussi sa capacité de conduite.
- (6) Un équipement électrique supplémentaire peut entraîner une surcharge du système électrique d'origine, ou, dans le pire des cas, peut brûler le faisceau de câbles ou couper l'alimentation électrique de la moto en marche, ce qui met en danger la sécurité des personnes.

I. Conduite sécurisée d'une moto

RÉGLEMENTATION POUR UNE CONDUITE SÉCURISÉE

1. Contrôlez la moto avant de démarrer le moteur pour éviter les pièces endommagées et prévenir les accidents.
2. Les conducteurs de motos ne doivent pas conduire avant d'avoir passé l'examen et obtenu leur permis de conduire auprès du département de la gestion du trafic. Il est interdit de prêter une moto à une personne sans permis de conduire.
3. Afin d'éviter les blessures, portez toute votre attention à la conduite de la moto, dans ce cas, faites attention :
 - ★ Il est interdit de s'approcher trop près d'un autre véhicule à moteur.
 - ★ La compétition sur la route n'est pas autorisée.
4. Respectez strictement le code de la route local.
 - ★ Les excès de vitesse provoquant de nombreux accidents, le dépassement de la vitesse autorisée n'est pas permis dans ce cas.
 - ★ Activez les clignotants lorsque vous changez de voie pour signaler votre présence à d'autres conducteurs.
5. Portez une attention particulière à la conduite lorsque vous vous trouvez à une intersection, à la sortie d'un parking ou dans une allée.

Manuel de l'utilisateur *Voge 300 DS*

6. Tenez fermement la main gauche sur la poignée gauche, la main droite sur la poignée droite, et poser les pieds sur les repose-pieds lorsque vous conduisez.

Le porte-bagages est principalement destiné aux marchandises légères et doit être solidement fixé pour éviter de bouger lorsqu'il est en marche. Il est interdit de passer le point mort à la première vitesse à grande vitesse.

Dispositifs de protection

1. Pour assurer votre sécurité personnelle, portez un équipement de protection tel qu'un casque de sécurité, un écran facial, des lunettes anti-poussières et des gants lorsque vous conduisez.

2. Le silencieux est à haute température pendant la conduite, dans ce cas, il faut porter des bottes ou d'autres vêtements qui couvrent la jambe pour éviter les brûlures.

3. Le port de vêtements amples n'est pas autorisé, car ils pourraient accrocher le bras de démarrage, les repose-pieds ou les roues et mettre le conducteur en danger.

Rééquipement de la moto

Attention : Remonter la moto ou remplacer ses équipements d'origine ne permettent pas d'assurer la sécurité de la conduite et sont illégaux. L'utilisateur doit respecter les règlements du service de gestion des routes. Notre société décline toute responsabilité en cas de rééquipement de la moto sans autorisation.

Manuel de l'utilisateur *Voge 300 DS*

Avertissement :

1. Le câblage ou les changements sans autorisation ne sont pas autorisés.
2. Lorsque le fusible est cassé, le remplacement par un fil de cuivre ou un fusible d'une autre capacité n'est pas autorisé.
3. En cas de stationnement de nuit, éteindre l'interrupteur de carburant.
4. Le poids de chargement sur le porte-bagages ne doit pas dépasser 5 kg.
5. Le certificat de qualification doit éviter toute humidité et ne pas être plié.

Notre société décline toute responsabilité en cas de panne de la moto ou d'autres problèmes de qualité dus aux cas ci-dessus.

Contrôles avant la conduite

Vérifiez soigneusement la moto selon le tableau ci-dessous avant de la conduire :

Vérification des éléments	Contenus
Poignée	Rotation souple, pas de jeu et de relâchement.
Frein	Le levier et la pédale de frein doivent avoir un jeu correct, et le feu de stop doit s'allumer lorsqu'il est au freinage.
Quantité de carburant	Vérifier que la quantité soit suffisante pour le planning de voyage.
Boîtier de vitesses	Vérifier le niveau d'huile et le compléter si nécessaire.

Manuel de l'utilisateur *Voge 300 DS*

Accélérateur	La poignée de graissage et le câble de l'accélérateur doivent avoir un dégagement suffisant pour permettre une accélération en douceur et un arrêt brusque.
Embrayage	Câbles avec un dégagement approprié et sans stagnation.
Pneus	Vérifiez que la pression d'air est correcte, sans fissure ni fissure.
Chaîne de transmission	Une étanchéité appropriée et un lubrifiant adéquat.
Eclairage et klaxon	Vérifier les performances du système d'éclairage et du klaxon.
Huile moteur	Vérifier la jauge d'huile du moteur et confirmer la position correcte de l'huile.

L'ESSENTIEL POUR LA CONDUITE DE VOTRE VÉHICULE

Avertissement :

1. Si vous conduisez ce modèle pour la première fois, nous vous suggérons de trouver une route d'usage non public, jusqu'à ce que vous en connaissiez bien le contrôle et le fonctionnement.
2. La conduite à une seule main est dangereuse, tenez fermement la moto par les poignées, et les pieds posés sur les repose-pieds. Dans toutes les conditions, la conduite sans les mains n'est pas autorisée.
3. Il est interdit de passer à la vitesse inférieure ou de décélérer dans les virages. Réduisez la vitesse à un niveau sûr avant de tourner.
4. Les pneus ont une faible force de frottement lors de la conduite sur route mouillée et lisse, ce qui peut diminuer la capacité de freinage et de virage de la moto, dans ce cas, il faut décélérer à l'avance.
5. Le vent de côté se produit généralement à la sortie d'un tunnel, soyez prudent et calme lorsque vous traversez une vallée ou que vous dépassez des véhicules surdimensionnés, puis décélérez.
6. Respectez le code de la route et limitez votre vitesse.

Manuel de l'utilisateur *Voge 300 DS*

II. Principaux paramètres techniques

Eléments	Données	Eléments	Données
Longueur	2035 mm	Décélération de freinage	Suivre GB20073
Largeur	820 mm	Capacité maximale de classement	≥ 25°
Hauteur	1330 mm	Alésage × course	78×61.2
Empattement	1360 mm	Rapport de compression	11:1
Poids à vide	170 kg	Puissance maximale	19kw/8500r/min
Capacité de charge	150 kg (pilote inclus)	Couple maximal	23,5N.m/7000r/min
Poids max. autorisé	320 kg	Vitesse de rotation au ralenti	(1500±150)r/min
Charge de l'essieu Fr	83 kg	Volume de travail du cylindre	292ml
Charge de l'essieu Rr	87 kg	Bougie d'allumage	B8RC
Taille du pneu avant	110/80 – 17M/C 57H	Ecartement la bougie d'allumage	(0,6~0,7)mm
Taille du pneu arrière	150/60 – 17M/C 66H	Jeu des soupapes	Soupape d'admission d'air : (0,10~0,19)mm
Vitesse maximale prévue	125 km/h		Soupape d'échappement : (0,15~0,24)mm

Manuel de l'utilisateur *Voge 300 DS*

PARAMÈTRES PRINCIPAUX (SUPPLÉMENTAIRES)

Éléments	Données	Éléments	Données
Consommation de carburant	≤3.1L/100km	Fusible en forme de puce	15A 10A
Contenance de l'huile de lubrification	1,5 L	Phare	12V-14.5W/25W(LED)
Contenance de l'essence	16 L	Feu arrière/feu stop	3V-1.8W/4W(LED)
Rapport de vitesse de la boîte de vitesses		Feu de position avant	12V-6W(LED)
1ère vitesse	3, 000	Feu de signalisation avant	12V-3.4W×2(LED)
2ème vitesse	2, 000	Feu de position arrière	3V-1.8W(LED)
3ème vitesse	1, 500	Batterie	12V7Ah
4ème vitesse	1, 250	Feu de signalisation arrière	12V-3.4W×2(LED)
5e vitesse	1, 050	L u m i è r e d e p l a q u e d'immatriculation	12V-0.14W(LED)

Manuel de l'utilisateur *Voge 300 DS*

6ème vitesse	0, 905	Mode de démarrage	Contrôle de l'allumage de l'ECU
Rapport de transmission du terminal	2, 857		
Rapport de transmission primaire	2, 864		

III. Structure de la moto

Dénomination

- (1) Levier d'embrayage
- (2) Rétroviseur gauche
- (3) Compteur
- (4) Neiman
- (5) Rétroviseur droit
- (6) Levier de frein avant
- (7) Poignée
- (8) Commodo gauche
- (9) Bouchon de réservoir
- (10) Commodo droit
- (11) Accélérateur

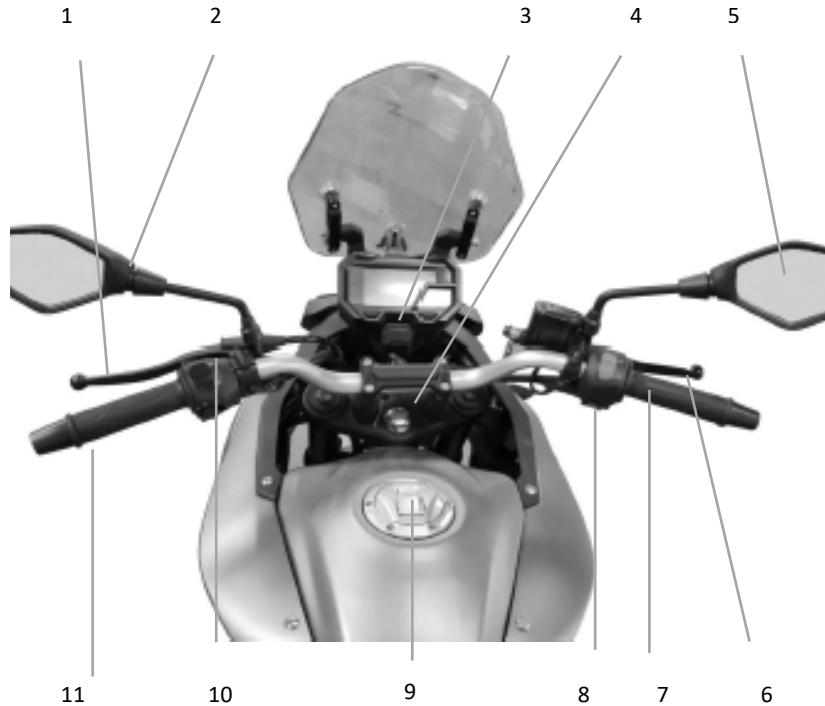

Manuel de l'utilisateur *Voge 300 DS*

Dénomination

- (1) Phare
- (2) Rétroviseur
- (3) Fermeture du réservoir
- (4) Feu clignotant arrière
- (5) Roue arrière
- (6) Amortisseur arrière
- (7) Type de moteur et num
- (8) Pédale de changement
- (9) Amortisseur avant
- (10) Frein à disque avant
- (11) Roue avant
- (12) ID du produit
(plaque signalétique,
sous le siège)

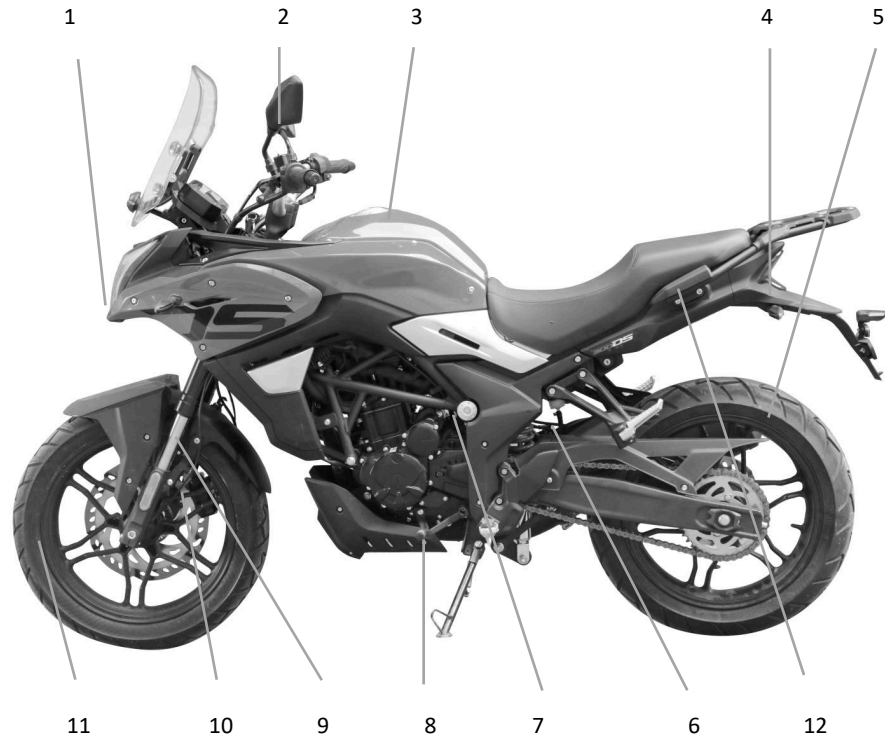

Manuel de l'utilisateur *Voge 300 DS*

Dénomination

- (1) Frein à disque arrière
- (2) Silencieux
- (3) Selle
- (4) Pédale de frein arrière
- (5) Numéro d'identification
(Sur le côté avant droit de la béquille latérale)

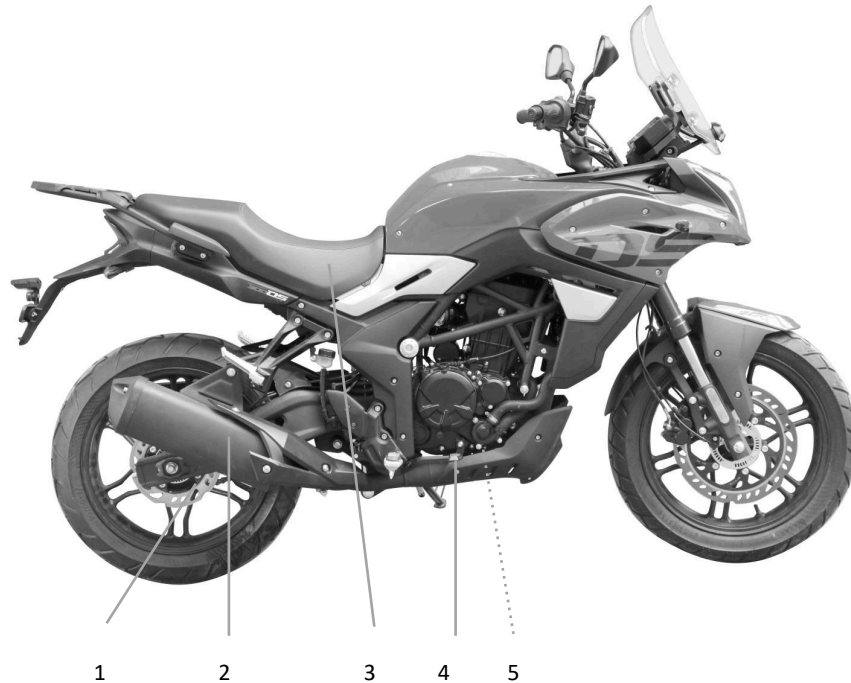

Manuel de l'utilisateur *Voge 300 DS*

Voyants du compteur

Réf/N°	Nom	Description
(1)	Compteur de vitesse	Il affiche la vitesse en km/h
(2)	Affichage du kilométrage	Il affiche le kilométrage du véhicule
(3)	Compteur de carburant	"F" signifie que le carburant est suffisant ; Zone rouge signifie qu'un supplément de carburant est nécessaire ; La surcharge de carburant n'est pas autorisée pour éviter les fuites lors de la conduite ;
(4)	Affichage des vitesses	Il affiche l'état actuel du rapport de vitesse
(5)	Tachymètre	Indique la vitesse de rotation du moteur (r/min)
(6)	Indicateur de virage à droite	Il clignote en tournant à droite
(7)	Indicateur de faisceau de route	Il s'allume lorsque les feux de route sont allumés
(8)	Indicateur de point mort	Il est activé lorsqu'il est au point mort
(9)	Indicateur de virage à gauche	Il clignote en tournant à gauche
(10)	Indicateur de dysfonctionnement de l'OBD	Il clignote en cas de dysfonctionnement de l'OBD
(11)	Indicateur de dysfonctionnement de l'ABS	Il est activé lorsque le moteur démarre et s'éteint lorsque la vitesse dépasse 5 km/h. En cas de dysfonctionnement de l'ABS, il est constamment activé

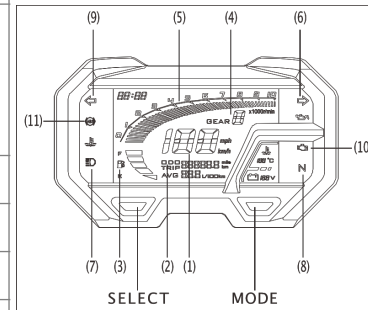

Avertissement :

Prenez l'habitude d'allumer le clignotant avant de changer de voie ou de faire un virage, et éteignez le feu après avoir fini de changer de voie ou de faire un virage.

Introduction pour le témoin lumineux de l'instrument

La fonction du bouton (Le réglage du bouton peut être réservé après la coupure de l'électricité)

1. En mode TRIP, appuyez longuement sur le bouton MODE pendant plus de 3 secondes, le système métrique et le système britannique commencent leur changement.
2. Appuyez brièvement sur le bouton SELECT<1, le TOTAL/TRIP commence son changement.
3. en mode TRIP, appuyez longuement sur le bouton SELECT>3 secondes, le kilométrage est remis à zéro ;
4. En mode ODO, une pression longue sur le bouton SELECT>3 secondes permet de régler l'horloge. Entrez dans le mode de réglage de l'horloge, l'heure clignote, appuyez sur le bouton MODE pour régler les heures de 0 à 23, après avoir réglé l'heure, appuyez brièvement sur le bouton SELECT, la décade de minutes clignote, appuyez sur le bouton MODE pour régler la décade de minutes de 0 à 5, après avoir terminé ce réglage, appuyez brièvement sur le bouton SELECT, l'unité des minutes clignote, appuyez sur le bouton MODE pour régler l'unité des minutes de 0 à 9, après avoir terminé, appuyez longtemps sur le bouton SELECT > 3 secondes pour sauvegarder et quitter. Après avoir quitté le réglage de l'horloge, mettez les secondes en comptant sur 0 et commencez son recomptage. Pendant le réglage de l'horloge, si aucune opération n'est effectuée pendant plus de 10

Manuel de l'utilisateur *Voge 300 DS*

secondes, elle peut être sauvegardée automatiquement et quitter le mode de réglage de l'horloge.

Définition de la fonction des boutons - Le bouton gauche est SELECT, le bouton droit est MODE, une pression brève : $t < 1s$, une pression longue : $t > 3s$.

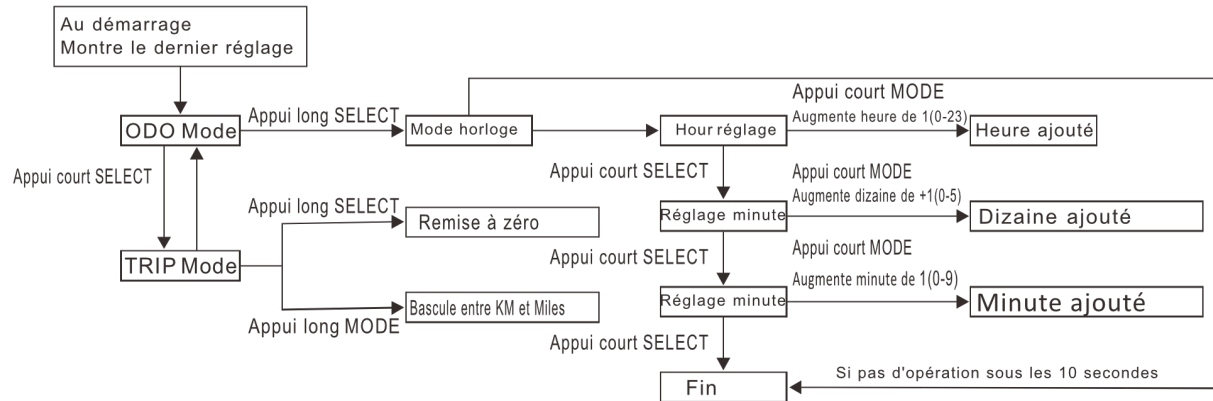

Système de contrôle de l'évaporation du carburant

Le système de contrôle de l'évaporation du carburant fonctionne selon les mesures ci-dessous:

1. Lorsque l'essence dans le réservoir est chauffée, les vapeurs d'essence s'évaporent et arrivent à l'orifice du réservoir par la soupape de décharge, puis sont absorbées par l'orifice.
2. Si la moto s'incline de plus de 60 degrés, la soupape de décharge sera verrouillée pour isoler l'essence du réservoir de carbone.
3. L'air frais passe par l'orifice A du réservoir de carbone vers son orifice de PURGE, transportant la vapeur d'essence dans le carburateur. Puis le gaz mélangé entre dans le moteur par l'entrée de gaz pour la combustion.

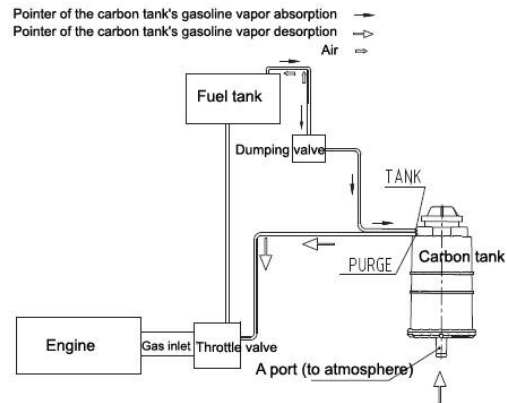

Fuel evaporation control system diagram

IV. Fonctionnement

Interrupteur d'allumage

Off	Pour le stationnement (tout est éteint)	La clé pourrait être extraite
On	Pour le démarrage ou la conduite (mise sous tension)	La clé n'a pas pu être extraite
Verrouillage	Pour le verrouillage de la colonne de direction	La clé pourrait être extraite

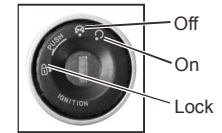



Ajout de carburant

Lors de l'ajout, il faut d'abord appuyer sur le côté, puis ouvrir le bouchon du réservoir, après l'ajout, il faut aligner le bouchon \triangle et le \triangle sur le réservoir.

Attention : Veuillez ajouter de l'essence sans plomb ou à faible teneur en plomb au-dessus de 90#.

Attention : Lorsque le verrou de direction est verrouillé, il est interdit de pousser la moto, sous peine de provoquer un déséquilibre.

Démarrage du moteur

1. Mettre la clé de contact sur la position "  ".
2. Mettez l'interrupteur d'urgence sur la position "  ".
3. Confirmez que le point mort et son indicateur sont allumés.
4. Confirmez la quantité de carburant.

★ Le moteur démarre à froid :

1. Tournez 1/8~1/4 de tour d'accélérateur.
2. Démarrage électrique.
3. Tourner légèrement la poignée du graisseur, accélérer la rotation du moteur pour le chauffage.

★ Attention :

Aucun démarrage n'est autorisé avant la confirmation du point mort, sous peine de provoquer un accident. Le ralenti est inutile et mauvais pour le moteur (surtout à grande vitesse).

★ Arrêt du moteur

1. Relâchez la prise du graisseur et ralentissez le moteur.
2. Mettre au point mort.
3. Mettre l'interrupteur d'allumage en position OFF

Manuel de l'utilisateur *Voge 300 DS*

Rodage du moteur

Les 1000 premiers kilomètres sont la période de rodage des motos. En période de rodage, veuillez prêter attention aux points suivants :

1. Aucune charge lourde et aucune pente raide n'est autorisée. La conduite continue de plus de 50 km n'est pas autorisée.
2. Préchauffage pendant 3~5 minutes avant chaque démarrage pour une lubrification suffisante des pièces mobiles.
3. Il est interdit de rouler à plus de 40km/h dans les premiers 500km. Le deuxième 500km ne doit pas dépasser 55km/h.

Attention :



Aucun démarrage n'est autorisé dans une pièce mal ventilée ou sans ventilateur, car le gaz carbone est un poison de grade. Il est interdit de quitter le véhicule lorsque le moteur est en état de marche.

Commodo droit

1. Bouton de démarrage électrique (uniquement sur les motos à démarrage électrique)

Le bouton de démarrage électrique se trouve sous l'interrupteur d'urgence. Lorsque l'interrupteur d'urgence est activé "  et que le moteur est au point mort, appuyez sur ce bouton et le moteur démarrera.

2. Interrupteur d'urgence

Lorsque le moteur démarre, l'interrupteur d'urgence se met généralement en position "  ". En cas d'urgence, il suffit de mettre l'interrupteur sur "  ", de couper directement le courant et le moteur est arrêté.

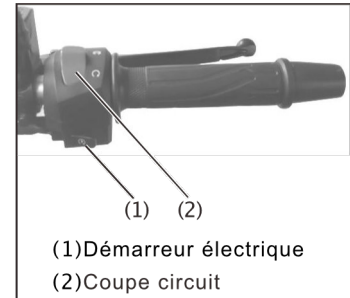

Avertissement :

En cas de démarrage continu du moteur, chaque démarrage ne peut pas durer plus de 5 secondes, car les décharges à grande échelle peuvent rendre le moteur anormalement chaud. En cas d'échec du démarrage après plusieurs fois, vérifiez l'alimentation en carburant et le circuit de démarrage.

Commodo gauche

1. Gradateur, Phare
Faisceau de route
Faisceau bas

2. Interrupteur de clignotant

← La lumière de gauche est allumée

→ La lumière de droite est allumée

3. Klaxon

Appuyez sur ce bouton, le klaxon retentit

4. Commutateur de dépassement

Allumez-le en doublant.

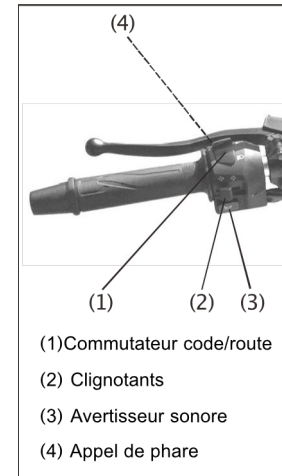

Avertissement :

Prenez l'habitude d'allumer le feu de signalisation avant de changer de voie ou de faire un virage, et d'éteindre le feu après avoir fini de changer de voie ou de faire un virage.

Méthode de changement de vitesse

Préchauffage du moteur pour assurer son fonctionnement normal.

1. Lorsque le moteur tourne au ralenti, veuillez relâcher l'embrayage (tenir fermement le levier d'embrayage), appuyer sur la pédale de changement de vitesse, faire passer la transmission à la vitesse inférieure (la 1ère).

2. Accélérez la vitesse et relâchez lentement le levier d'embrayage de façon coordonnée pour assurer un démarrage naturel.

3. Une fois l'équilibre de conduite atteint, décélérez le moteur et relâchez la pédale de changement de vitesse pour passer la 2ème vitesse, et cette méthode pourrait être appliquée pour passer une autre vitesse.

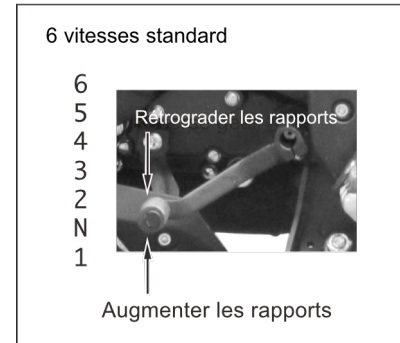

Points de vigilance

1. Évitez de faire tourner le moteur au ralenti, surtout à grande vitesse, sinon le moteur pourrait être endommagé.
2. L'embrayage fonctionnant en semi-séparation peut user les plaques de friction.
3. Si vous sentez que la puissance est insuffisante en montée, passez à la vitesse inférieure.
4. Utiliser uniquement le frein avant ou ne pas passer au point mort en cas de descente ou de vitesse élevée.

Avertissement :

1. Une vitesse élevée correspond à une longue distance de freinage. Estimez précisément une distance suffisante pour assurer le freinage.
2. Une personne inexpérimentée utilise uniquement le frein arrière, ce qui entraîne une usure plus rapide du système de freinage et une distance de freinage plus longue.
3. Il est dangereux d'utiliser le frein avant ou arrière seul, ce qui entraîne un dérapage ou une perte de contrôle de la moto. Sur une route mouillée, lisse ou en tournant, utiliser le système de freinage avec précaution et légèreté. Un freinage brusque sur une route lisse ou accidentée peut entraîner une perte de contrôle de la moto.

Contrôles, réglages et entretien

Contrôle de l'huile moteur

★ Vérifiez l'huile avant de conduire. Vérifiez l'huile sur un sol plat qui supporte la moto par une béquille latérale, en la redressant. La jauge d'huile doit être hors de l'orifice de versement et le niveau d'huile doit se situer entre les lignes supérieure et inférieure de l'échelle.

★ Veuillez utiliser un lubrifiant de qualité supérieure désigné.

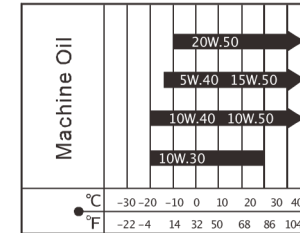

Remplacement de l'huile moteur

L'huile est importante pour le moteur, il est donc nécessaire de procéder à des contrôles périodiques. Après les 500 premiers kilomètres, passez à l'huile usagée spéciale pour moteur, après le premier remplacement, changez l'huile tous les 2000 km (contrôle de l'huile tous les 1000 km et plus). Dévissez le boulon de vidange d'huile et vidangez l'huile lorsque le moteur est chaud.

Laver l'écran du filtre à huile, bien installé après le lavage, puis versez 1,2L d'huile neuve, démarrez le moteur et tourner au ralenti pendant 2~3 minutes.

Confirmez que le niveau d'huile se trouve dans les graduations supérieure et inférieure après l'arrêt du moteur pendant 1-2 minutes, assurez-vous que la moto est en position verticale.

Il est interdit de mélanger des types d'huile avec des grades pour éviter toute défaillance mécanique.



Nettoyage d'un réservoir d'huile de moteur

1. Vidangez toute l'huile.
2. Démontez chaque pièce.
3. Lavez chaque pièce.
4. Versez de l'huile désignée.



Boulon de vidange huile

Attention :

Ce travail doit être effectué par du personnel professionnel dans une station-service désignée. La jauge à huile indique le niveau d'huile, le démarrage du moteur n'est pas autorisé lorsque l'huile est insuffisante, l'ajout d'huile dépassant la ligne supérieure de l'échelle n'est pas autorisé.

Contrôle de la bougie d'allumage

- 1 Retirer capuchon de bougie d'allumage et dévissez la bougie à l'aide de sa clé.
2. Lavez les alentours de la bougie d'allumage, au cas où elle serait corrodée ou avec trop de précipité, veuillez la remplacer.
3. Ajustez le jeu de la bougie d'allumage à 0,6~0,7mm.
4. La bougie d'allumage choisie doit être adaptée.

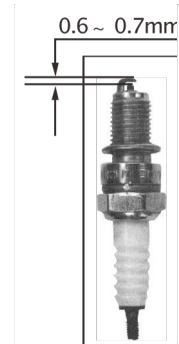

Attention :

1. Il est interdit de visser trop fort la bougie d'allumage ou d'utiliser un mauvais filetage pour éviter d'endommager le filetage du couvercle du cylindre. Aucune impureté ne doit pénétrer dans le moteur par le trou de la bougie d'allumage en cas de panne.

2. La bougie d'allumage pour ce modèle de moto est soigneusement sélectionnée, ce qui correspond à la plupart des circonstances de travail. Veuillez d'abord en discuter avec le distributeur si vous souhaitez adopter un autre type de bougie d'allumage avec une résistance thermique différente, car une bougie d'allumage inadaptée peut gravement endommager le moteur.

Vérification et remplacement du filtre à air

Ce modèle a adopté un filtre à air spécialisé State-IV qui améliore le flux d'air et l'efficacité du filtrage. La buse d'évacuation d'air est reliée au tube de circulation d'air vicié, puis au carter du moteur, ce qui fait que les gaz d'échappement du carter pénètrent dans la chambre de combustion par le filtre à air pour recombustion, afin d'éviter qu'ils ne pénètrent directement dans l'atmosphère.

Retirez le filtre à air pour vérifier s'il est sale.

(Démonter) Retirez le couvercle du filtre à air, dévissez le boulon et démontez le filtre à air.

(Remplacer) L'élément du filtre à air doit être remplacé s'il est sale après 500~1000 km de conduite.

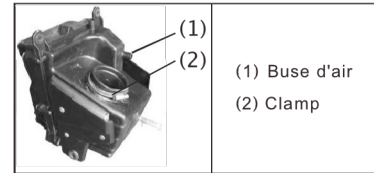

Attention : Installez correctement l'élément du filtre à air, ou l'entrée d'impuretés dans le moteur peut réduire la durée de vie du moteur. Aucune entrée d'eau dans le filtre à air n'est autorisée. L'essence pour le lavage des éléments n'est pas autorisé.

Attention :

1. En conduisant dans des conditions poussiéreuses, il est nécessaire de changer fréquemment l'élément filtrant, et il ne suffit pas de compter sur l'entretien périodique.
2. Vérifiez s'il y a des fissures sur l'élément filtrant, en cas, changez-le immédiatement.

Réglage du câble d'accélérateur

1. Vérifiez le fonctionnement normal de l'écrou de réglage du câble du papillon des gaz.
2. Vérifiez la course libre de la poignée tournante du papillon des gaz dans la plage normale.
3. Course libre stipulée : 2~6mm, dans le cas contraire, ajuster son écrou.

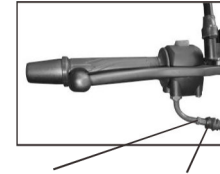

Écrou de blocage Écrou de réglage

Avertissement :

Après avoir réglé le câble de l'accélérateur, vérifiez les performances de rotation de la poignée. Il n'est pas permis d'augmenter le régime de ralenti du moteur en raison d'un réglage, mais la poignée doit s'arrêter automatiquement.

Soupape d'étranglement

1. Le papillon des gaz
2. Le système EFI met en œuvre la fonction d'auto-ajustement sur le contrôle de la vitesse de ralenti, qui verrouille la position de ralenti. Il n'est donc pas autorisé à effectuer un réglage manuel sur la vis de ralenti.

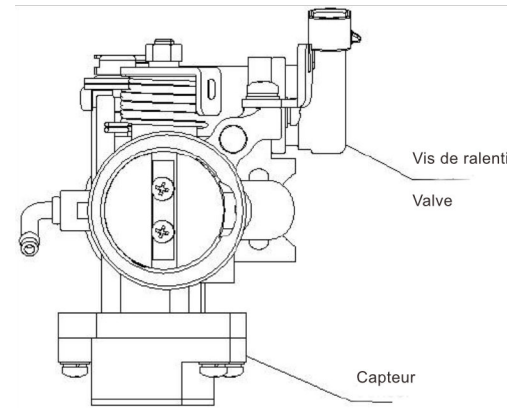

Contrôle et réglage du jeu des soupapes

Un jeu de soupape trop important peut générer du bruit ; un jeu de soupape trop étroit peut nuire à la fermeture de la soupape et entraîner une réduction de l'ablation ou une faible efficacité énergétique. Il est donc nécessaire de vérifier le jeu de soupape sur case, periodic. Le moteur a passé l'état III, dont la soupape est traitée avec précision, ce qui a permis d'obtenir un jeu de soupapes raisonnable.

La vérification et le réglage du jeu des soupapes doivent être effectués sur un moteur froid :

1. Enlevez le bouchon du trou central et le bouchon supérieur (trou d'observation de l'allumage) d'un couvercle de carter gauche.
2. Enlevez le bouchon de soupape ou le couvercle de cylindre sur la culasse.
3. Insérez une clé en T dans le trou central du couvercle du carter, et l'écrou de blocage du volant, tournez le volant dans le sens des aiguilles d'une montre, jusqu'à ce que le "T" du volant soit aligné avec la ligne de graduation sur le dessus du carter. Secouez légèrement le bras oscillant : s'il est flexible (avec jeu), cela indique que le piston se trouve au point d'arrêt supérieur de la course de compression ; si le bras oscillant est serré, cela signifie que le piston se trouve au point inférieur de la course d'échappement. Continuez à tourner la clé en T sur 360 degrés dans le sens des aiguilles d'une montre, en alignant la ligne d'échelle, afin que la soupape soit réglable.

Insérez la jauge d'épaisseur entre l'extrémité de la soupape et sa vis de réglage, vérifiez le jeu de la soupape.

Dégagement standard des soupapes : Veuillez vous référer aux principaux paramètres techniques.

4. Si un réglage est nécessaire, desserrez l'écrou de fixation de la soupape, ajustez la vis, jusqu'à ce que la jauge d'épaisseur rencontre une légère résistance lors de l'insertion.

Manuel de l'utilisateur *Voge 300 DS*

5. Les gaz résiduels du carter entrent dans le filtre à air sans passer directement à l'atmosphère.

6. Les motos avec tube de pression négatif, dont le retour d'huile coupe l'alimentation en air pour empêcher l'inversion du flux d'air.

Une fois le réglage terminé, vissez l'écrou de fixation pour empêcher la flexibilité, vérifiez à nouveau le jeu des soupapes, installez le bouchon de soupape (ou le couvercle de la bouteille) et 2 trous sur le carter gauche.

Réglage de l'embrayage

★ Le réglage de l'embrayage doit avoir lieu après l'arrêt du moteur.

La longueur libre de l'extrémité du levier d'embrayage est comprise entre 10 et 20 mm. Si un réglage est nécessaire, desserrez l'écrou de fixation sur la ligne de commande de l'embrayage et ajustez la course libre à la distance stipulée. Si la plage de réglage doit être étendue, ajustez le goujon de réglage de l'embrayage sur le couvercle du carter du moteur droit.

★ Démarrez le moteur après le réglage, confirmez le fonctionnement normal de l'embrayage. Si l'embrayage dérape ou s'il est difficile à manœuvrer, veuillez le régler à nouveau.

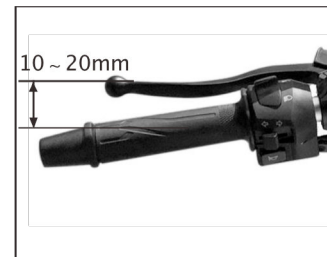

Ajustement de la pédale de frein

★ Soutenez bien la moto par la béquille latérale lorsque vous vérifiez le frein à disque :

1. La course libre de la pédale de frein arrière doit être comprise entre 15 et 25 mm.
2. Veuillez serrer l'écrou de réglage après le réglage.

Attention : Après le réglage, lors de la vérification du montage du frein, le feu stop doit être allumé.

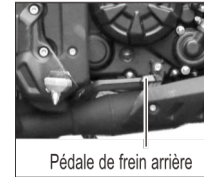

Béquille de stationnement

Ce modèle n'est équipé que d'une béquille latérale.

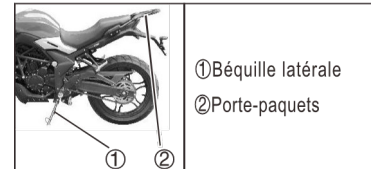

Réparation et entretien du frein à disque Fr. & Rr

1. Liquide de frein

Observez si le niveau d'huile est inférieur à la ligne "LOWER" (2) à travers la fenêtre de visualisation de niveau (1). Si le niveau est inférieur à cette ligne, un supplément est nécessaire, il est préférable qu'il soit supérieur de 3 à 5 mm au niveau mini. Lorsque le niveau d'huile descend et se rapproche du mini (2), veuillez vérifier l'abrasion des plaquettes de frein. Si l'abrasion est dans les normes, vérifiez des éventuelles fuites du système de freinage, et consultez votre revendeur.

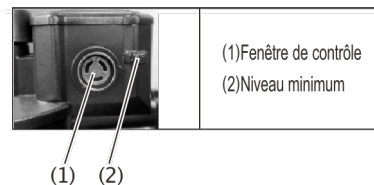

2. Procédure de remplacement du liquide de frein

Vidangez d'abord le liquide usagée, puis suivez les étapes ci-dessous :

1. Placer le maître-cylindre à l'horizontale, puis ouvrez le couvercle du réservoir et son joint.
2. Enlevez l'étrier de frein et mettez la valve de vidange en position basse ;
3. Dévisser la vis de purge et laisser le liquide s'écouler librement.
4. Lorsque le liquide de frein ne s'écoule plus, ajoutez 30 à 50 ml de nouveau liquide de frein et laisser le liquide s'écouler.
5. Revissez la vis de purge, essuyez le liquide sur l'étrier, puis installez l'étrier sur la moto.

Ensuite, ajoutez à nouveau du liquide de frein usagé spécial au cylindre d'huile, et suivez les étapes ci-dessous :

1. Accrochez un tube transparent sur la vis de purge (bien ajusté).

Manuel de l'utilisateur *Voge 300 DS*

2. Ajoutez du liquide de frein neuf dans le maître-cylindre sans toucher au levier de frein jusqu'à ce que le liquide s'écoule sans bulle, puis vissez la vis.
3. Actionnez le levier, répétez l'étape 2, jusqu'à ce que vous sentiez de la dureté dans le levier.

Attention :

1. Veuillez utiliser que du liquide de frein D0T3 ou D0T4 pour le remplacement.
2. Aucun type de mélange de liquide n'est autorisé.
3. L'utilisation de liquide de frein contaminé n'est pas autorisée.

Avertissement : La consommation accidentelle de liquide de frein ou les éclaboussures dans les yeux ou sur la peau sont nocives. En cas de consommation, il faut cracher de force. En cas d'éclaboussures sur la peau ou dans les yeux, il faut se laver à grande eau claire.

3. Plaquettes de frein (revêtement)

L'abrasion peut être observée directement pendant la période d'entretien stipulée. Lors du contrôle, suivez le sens de la double flèche (3). Si l'abrasion d'une plaquette atteint la ligne de graduation (4), remplacez les plaquettes. Les fuites de liquide de frein ne sont pas autorisées, vérifiez s'il y a des fissures ou des déformations sur les pièces de connexion ou le tube de liquide de frein.

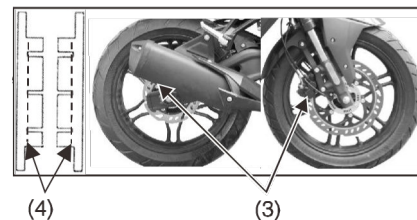

Manuel de l'utilisateur *Voge 300 DS*

Attention :

1. Seuls les produits de notre société emballés d'origine Voge sont autorisés lorsqu'un remplacement est nécessaire. Pour toute réparation ou entretien du système de freinage, veuillez contacter votre revendeur local.
2. Il est interdit de conduire immédiatement après avoir remplacé une plaquette de frein. Saisissez à plusieurs reprises le levier de frein et appuyez sur la pédale de frein arrière,.

Attention :

Le système de freinage à disque est à haute pression. Pour garantir la sécurité, il faut remplacer les durites de frein et le liquide de frein en fonction du tableau périodique d'entretien.

Réglage de la chaîne de transmission

★ Vérifiez l'abrasion, l'étanchéité et l'état de lubrification de la chaîne.

1. Soutenez la moto par la béquille latérale, poussez la chaîne de haut en bas pour vérifier le jeu qui doit être compris entre 10~20 mm.
2. Lorsque le réglage est nécessaire, dévissez l'écrou de l'essieu arrière et le contre-écrou, faites en sorte que l'étanchéité de la chaîne réponde à la demande.
3. Ajouter un peu de lubrifiant sur la chaîne.

★ Après le réglage, les marques sur l'ajusteur de chaîne gauche et droit doivent être à la même position que la marque de l'échelle sur la fourche arrière.

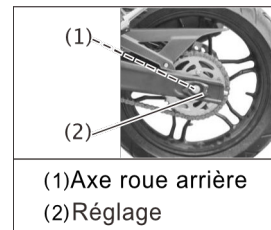

Avertissement :

Une flexibilité excessive de la chaîne peut entraîner un accident et endommager le moteur. Le remplacement est nécessaire au cas où la chaîne aurait été corrodée par un électrolyte ou un autre liquide corrosif.

Réglage du contacteur de frein arrière

- ★ Après avoir freiné la roue arrière, vérifiez le feu stop, s'il est éteint, réglez l'écrou.
- ★ Allumez l'interrupteur du feu stop. Au cas où l'ampoule est éteinte, vérifiez le feu stop, le circuit et le contacteur, remplacez-les si nécessaire.



Contacteur de frein

Attention :

Avant de régler l'interrupteur des feux de freinage, vérifiez que la distance de déplacement libre est conforme au champ d'application stipulé.

Manuel de l'utilisateur *Voge 300 DS*

Vérification de la batterie

1. Ouvrez le siège.
2. Nettoyez la poussière et les impuretés corrosives à la surface de la batterie.
3. Vérifiez le joint de la ligne de guidage, en cas de corrosion, veuillez le remplacer.

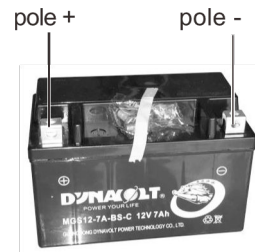

Attention :

- (1) En cas de panne de la batterie, enlever d'abord le (pole -), puis le (pole +) ; lors de l'installation, d'abord le (pole +), puis le (pole -), il est interdit de toucher le (pole +) sur la moto.
- (2) Le remplacement de l'électrolyte n'est pas autorisé une fois que la batterie est en service, et la batterie doit être chargée séparément lorsque l'alimentation est épuisée.
- (3) La batterie contient de l'acide sulfurique, tout contact avec les yeux ou la peau peut entraîner des blessures graves. Dans ce cas, il faut la laver à l'eau claire pendant 5 minutes, puis aller à l'hôpital.
- (4) Les impuretés ne doivent pas pénétrer dans la batterie lors de l'installation.
- (5) Assurez-vous que l'ouverture de ventilation de la batterie n'est pas obstruée.

Remplacement de fusibles

1. Mettez le contacteur d'allumage en position "OFF". Le fusible de remplacement doit être conforme à la spécification : 15A, 10A.
2. Soulevez la selle, déterminez le fusible grillé, alignez-le, puis remplacez-le.

Manuel de l'utilisateur *Voge 300 DS*

3. En cas de rupture immédiate du fusible après son remplacement indique des défauts existant sur d'autres équipements électriques.

Avertissement :

Aucun lavage à l'eau de la batterie n'est autorisé. Les fusibles non équivalents ne sont pas autorisés, car ils peuvent endommager gravement le système électrique, provoquer une perte de puissance du moteur, voir entraîner un feu électrique.

Pneus

Un contrôle approfondi de la bande de roulement des pneus lors de l'entretien périodique est nécessaire. Pour garantir la sécurité et la plus longue durée de vie possible, outre l'entretien périodique, les contrôles habituels sont hautement nécessaires.

Pression d'air des pneus

Une pression insuffisante dans le pneu accélère non seulement l'usure, mais est également néfaste pour la conduite régulière. Une mauvaise pression d'air rend les virages difficiles ; mais une pression d'air élevée diminue la surface de contact avec le sol, ce qui entraîne un dérapage et rend la moto incontrôlable. Il est impératif de maintenir la pression des pneus dans les limites prescrites.

Pression des pneus avant : 230k Pa

Pression des pneus arrière : 230k Pa



Manuel de l'utilisateur *Voge 300 DS*

Remplacement des ampoules

La puissance nominale de chaque ampoule est indiquée dans le tableau ci-dessous. La puissance nominale de l'ampoule de remplacement doit être la même que celle de l'ampoule remplacée, au cas où l'on utiliserait une ampoule de puissance nominale différente, une surcharge du système électrique pourrait être provoquée et endommager la nouvelle ampoule.

Phare	12V	14,5W/25W(LED)
Feu arrière/frein	3V	1,8W/4W(LED)
Signal de virage avant gauche/droit	12V	3.4W/3.4W(LED)
Feu de position avant	12V	6W(LED)
Feu de position arrière	3V	1,8W(LED)
Signal de virage arrière gauche/droite	12V	3.4W/3.4W(LED)

Silencieux

Le silencieux contient un dispositif catalytique. Il n'est pas permis que des matières étrangères telles que de l'huile de lubrification, de l'essence, de l'acide, de l'alcali ou du sel pénètrent dans le silencieux, car elles peuvent détruire le catalyseur.

Manuel de l'utilisateur *Voge 300 DS*

Tableau de couple de serrage des différentes vis de fixation

Réf. Numéro	Position	Torque (N.m)	Réf. Numéro	Position	Torque (N.m)
1	Fixation moteur	M8 x 1.25 : (30~40) M10 x 1.25 : (35~45)	6	Raccordement et fixation du guidon et de la tige de direction	M6 x 1.25 : (10~14) M8 x 1.25 : (22~32)
2	Fixation de l'amortisseur avant	M8 x 1.25 : (22 ~32) M14 x 1.5 : (65~75)	7	Fixation supérieure de l'amortisseur arrière	M12 x 1.25 : (55~61)
3	Fixation du frein à disque avant	M8 x 1.25 : (35~41) M8 x 1.25 : (17~23)	8	Fixation inférieure de l'amortisseur arrière	M10 x 1.25 : (25~45)
4	Fixation de l'essieu de la roue arrière	M14 x 1.5 : (65 ~75)	9	Fixation des disques de frein	M8 x 1.25 : (17~23)
5	Fixation de la colonne de direction	M22 x 1 : (65~75) M25 x 1 : (24~26)	10	Fixation du bras oscillant arrière	M14 x 1.25 : (65~75)

TABLEAU PÉRIODIQUE POUR L'ENTRETIEN

La moto doit être réparée et entretenue périodiquement, voir le tableau ci-dessous.

"*" Doit être fait par votre revendeur agréé. Si les capacités, les pièces de rechange et les outils spécialisés sont disponibles, l'entretien peut également être effectué par le propriétaire.

"**" Pour garantir la sécurité, les articles portant ce symbole doivent être réalisés votre revendeur agréé uniquement.

Note :

1. Dans le cas où la conduite se fait dans une région poussiéreuse, le lavage habituel est nécessaire.
2. Lorsque les données de kilométrage ont dépassé la limite supérieure, répétez l'entretien selon le tableau ci-dessous.

Manuel de l'utilisateur *Voge 300 DS*

Fréquence Entretien des éléments		Elément/ Fréquence	Compteur kilométrique (Note 2)				
			1 000km	4 000km	8 000 km	12 000 km	
*	Circuit du système de carburant			I	I	I	
*	Filtre à carburant		N	N	N	N	
*	Système de commande des gaz		I	I	I	I	
	Elément du filtre à air	Note 1			N	N	N
	Bougie d'allumage		I	I	I	I	
*	Dégagement des soupapes		I	I	I	I	
	Dégagement des soupapes		I	I	I	I	
	Huile de moteur	Chaque année R	1^{ère} fois 500 km, 2^{ème} fois 1 000 km, 3^{ème} fois 2 000 km, tous les 2 000 km pour remplacement				
	Filtre à huile de graissage	Chaque année R				N	
*	Étanchéité de la chaîne de chronométrage		A	A	A	A	
*	Valve d'étranglement			I	I	I	
	Chaîne de transmission		I, L	I, L	I, L	I, L	
	Batterie	Chaque mois	I	I	I	I	
	Abrasion des plaquettes de frein			I	I	I	

Manuel de l'utilisateur *Voge 300 DS*

	Système de freinage arrière		I	I	I	I		
**	Tube souple de liquide de frein	Tous les 4 ans R		I	I	I		
**	Coupe de liquide de frein		I	I	I	I		
**	Liquide de frein	Tous les 2 ans R	À remplacer tous les 2 ans					
**	Système de freinage avant		I	I	I	I		
*	Interrupteur du feu stop arrière		I	I	I	I		
*	Phare à intensité réduite	I	I	I	I	I		
	Embrayage		I	I	I	I		
	Béquille latérale			I	I	I		
*	Support de suspension		I	I	I	I		
*	Écrou, boulon et pièces de fixation		I	I	I	I		
**	Roue en aluminium/roue à rayons		I	I	I	I		
**	Palier de la barre de direction		I			I		

Signification des symboles :

I : Inspection, nettoyage, réglage, lubrification ou remplacement

N : Nettoyage

R : Remplacement

A : Ajustement

L : Lubrification

VII. Nettoyage de la moto

Le nettoyage périodique permet d'éviter la décoloration, ce qui est également pratique pour vérifier les dommages causés au véhicule ou les fuites d'huile.

Attention :

Une pression d'eau élevée peut endommager les pièces, qui sont indiquées ci-dessous :

- Moyeux de roue
- Tuyau d'échappement
- Réservoir de carburant et partie inférieure du siège
- Carburateur
- Verrouillage de la tête et interrupteur d'allumage
- Compteur kilométrique

(1) La moto doit être lavée à l'eau pure après avoir été rincée, afin de nettoyer les saletés restantes pour éviter la rouille. Les pièces en plastique doivent être essuyées à l'aide d'un chiffon ou d'une éponge avec un liquide de nettoyage neutre, puis lavées à l'eau pure.

(2) Séchez la moto à l'air libre, puis lubrifiez la chaîne, et faites-la tourner à vide pendant quelques minutes.

(3) Vérifiez le système de freinage à plusieurs reprises avant de conduire, si nécessaire, une réparation et un réglage immédiats sont nécessaires.

VIII. Entretien pendant la période de stationnement

Stockage et entretien

Si un stockage à long terme est nécessaire, stockez votre moto à l'abri des intempéries, du soleil et de la pluie pour éviter tout dommage. Effectuez une inspection spéciale des pièces importantes avant le stockage.

1. Remplacez le lubrifiant.
2. Lubrifiez la chaîne.
3. Si le stockage est plus d'un mois, vidangez le carburant dans le carburateur et le réservoir, fermez le bouchon du réservoir, puis remplissez le réservoir avec un liquide anti rouille.

Attention :

Le carburant est combustible, éteignez le moteur avant d'ajouter ou de vidanger du carburant, il est interdit de fumer dans le lieu où vous ajoutez ou stockez du carburant.

4. Retirez la bougie d'allumage et ajoutez du lubrifiant pur de 15~20 ml, puis revissez.
5. Enlever la batterie et la mettre dans un endroit frais et ventilé, et la charger tous les mois comme suggéré.
6. Frottez la moto et vaporisez un agent fixateur de teinture sur les pièces colorées, et étendez de l'huile antirouille sur les pièces métalliques.
7. Gonflez selon la pression d'air stipulée.
8. Couvrir la moto.

Réutilisation

1. Enlever le chiffon de recouvrement, et essuyer la moto, au cas où le stationnement durerait plus de 4 mois, remplacez le lubrifiant.
2. Chargez la batterie et l'installez sur la moto.
3. Vider le liquide anti-rouille dans le réservoir de carburant, puis ajouter du carburant.
4. Vérifiez soigneusement la moto avant de la conduire et faites un essai de conduite à basse vitesse dans un endroit sûr.

IX. Présentation du système électrique de démarrage

Ce modèle est destiné au démarrage électrique uniquement avec la spécification de batterie "12V7Ah". Le contacteur du levier d'embrayage pour le démarrage est installé sur le commodo gauche, et le moteur ne peut être démarré que lorsque le levier est embrayé. Le bouton de démarrage électrique est installé sur le commodo de droite pour le démarrage du moteur. Lors du démarrage, mettez la clé de contact sur la position "ON", tenez fermement la poignée d'embrayage, puis appuyez sur le bouton de démarrage électrique. En cas d'échec du démarrage dans les 5 secondes, relâchez l'interrupteur et refaire l'opération après quelques secondes.

X. Schéma électrique

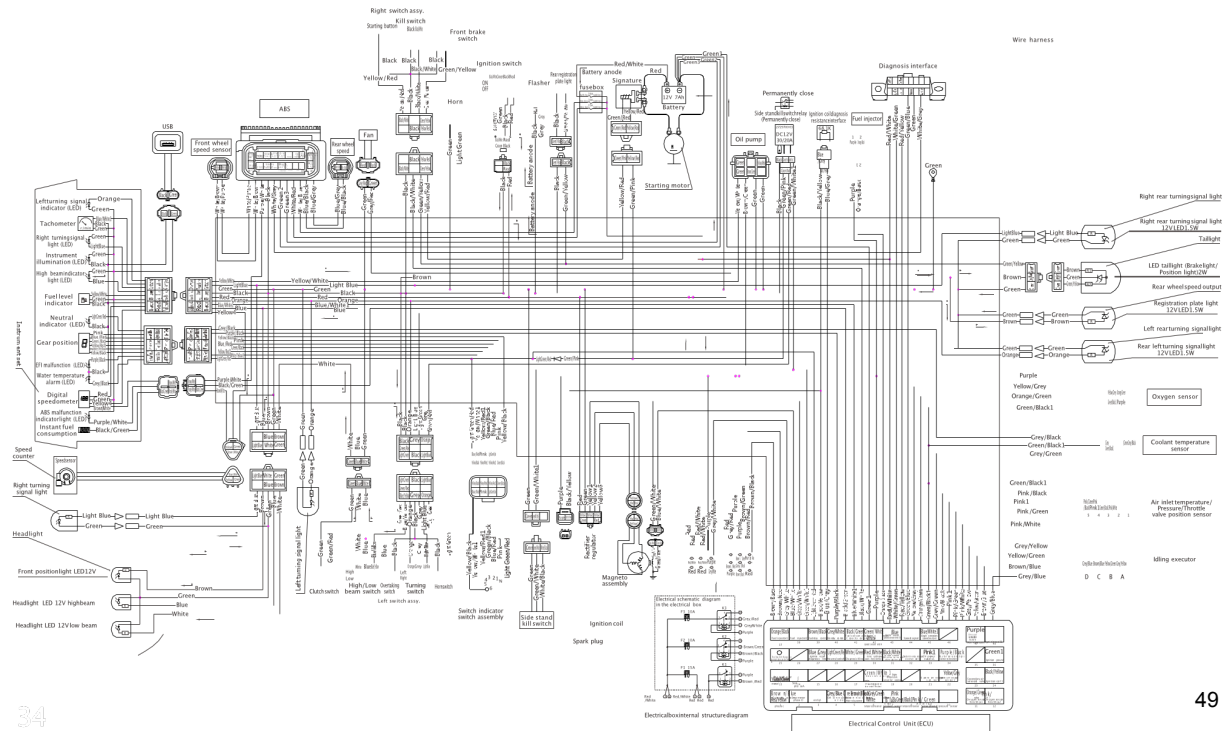

XI. Diagramme schématique du système EFI

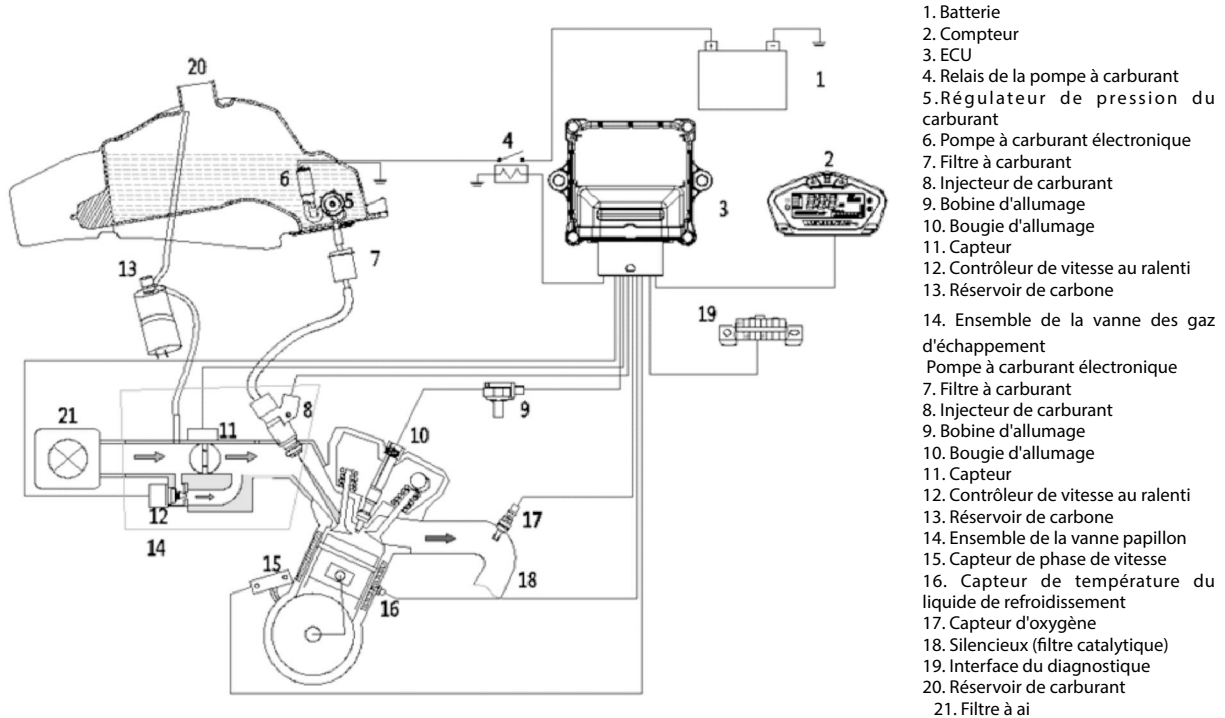

XII. Fonctionnement et maintenance du système EFI

* Pour la première conduite d'une nouvelle moto, il est recommandé d'allumer et d'éteindre la clé en continu avec un intervalle de 5 secondes pendant 3 fois avant le démarrage. Cette mesure est destinée à évacuer le gaz restant dans le système d'alimentation en carburant et à créer une pression de carburant suffisante.

** En service normal, après le premier trajet, il est recommandé de mettre le contact une fois que la pompe à carburant a terminé son travail (ou 5 secondes après avoir tourné la clé). Cette mesure permet de créer une pression de carburant suffisante pour le démarrage.

*** Après un an de conduite ou 6000 km de course, il est nécessaire de remplacer le filtre à carburant et de nettoyer le composant du papillon des gaz.

Points de vigilance

1. Veuillez vérifier la tension entre les pôles + et - de la batterie. Il est permis de procéder à une charge électrique si la tension est inférieure à 5 V.
2. Il est recommandé de charger la batterie avec un chargeur de puissance à affichage numérique réglable. Réglez le voltage du chargeur sur 16 ~17 V pour qu'il charge pendant 40 minutes, et il doit activer la batterie avec un voltage élevé.
3. Si aucun courant de charge n'est détecté après 40 minutes d'activation à haute tension, cela indique que la batterie n'est pas valide. Et si le courant de charge est détecté après l'arrêt de

Manuel de l'utilisateur *Voge 300 DS*

l'activation à haute tension, veuillez ajuster la tension de charge à une tension constante de 14 ~14,5 V pour charger la batterie.

4. Lorsque le courant de charge atteint environ 2 A, réglez le courant du chargeur à un courant constant de 2 A pour charger. Autrement dit, utilisez une tension constante de 14~14,5 V et un courant constant de 2 A pour effectuer la charge. Jusqu'à ce que le courant de charge descende à environ 0,2 A, ce qui indique que la batterie est pleine, puis arrêtez la charge.

5. Mettez la batterie de côté pendant environ 1 heure, puis vérifiez la tension entre ses deux pôles. Si la tension est supérieure à 12 V, cela signifie que la batterie est prête à l'emploi, sinon, cela signifie que la batterie n'est pas valide.

Merci de votre coopération !



Les détails décrits ou illustrés dans ce livret peuvent différer des spécifications réelles du véhicule, les accessoires installés ou la spécification peuvent varier selon le pays. Aucune réclamation ne sera affirmée à la suite de telles divergences. Les dimensions, les poids, la consommation de carburant et les données de performance sont cités au client. Le droit de modifier les designs, équipements et accessoires est réservé. Sauf erreur ou omission. Document traduit et édité par la société DIP.



DIP Marseille
Importateur exclusif VOGÉ France
© 2020