

# **MOTRON**

## **REVOLVER 125**

**MANUEL D'UTILISATION**  
**FRANÇAIS**



# INTRODUCTION

Nous vous remercions d'avoir choisi ce véhicule. Ce modèle est conçu pour être sûr, durable et parfaitement adapté à une utilisation quotidienne en circulation urbaine. Le design unique de ce véhicule montre que vous avez un goût personnel exceptionnel.

Ces instructions d'utilisation expliquent comment utiliser le véhicule correctement et en toute sécurité et apporte des inspections simples.

Si vous avez des questions sur le fonctionnement ou l'entretien du véhicule, veuillez contacter votre revendeur spécialisé agréé.

Veillez lire attentivement ces instructions.

# INFORMATIONS IMPORTANTES

Ce manuel d'utilisation comporte les symboles suivants pour attirer votre attention sur des informations importantes :

## AVERTISSEMENT

Est un AVERTISSEMENT à respecter ! Le non-respect de cette consigne peut entraîner des blessures graves ou la mort du conducteur ou des autres personnes impliquées.

## REMARQUE

Indique une remarque sur des informations importantes qui, si elles ne sont pas respectées, peuvent endommager le véhicule.

## REMARQUE

- Le manuel d'utilisation doit toujours se trouver dans le véhicule afin de pouvoir être complété lors des interventions d'entretien réalisées par votre revendeur agréé. Lors de la vente du véhicule, veuillez remettre le manuel d'utilisation avec le véhicule au nouveau propriétaire.
- Le manuel d'utilisation comporte toutes les informations importantes sur le véhicule. Cependant, le constructeur apporte en permanence des améliorations qui peuvent conduire à des écarts par rapport à ce manuel d'utilisation. \* Si vous avez des questions, veuillez contacter directement votre revendeur agréé.

## AVERTISSEMENT

VEUILLEZ LIRE ATTENTIVEMENT CE MANUEL POUR VOTRE PROPRE SÉCURITÉ AVANT DE METTRE EN MARCHÉ LE VÉHICULE. NE PARTEZ AVEC LE VÉHICULE QUE LORSQUE VOUS ÊTES PARFAITEMENT FAMILIARISÉ(E) AVEC SON FONCTIONNEMENT. DES INSPECTIONS ET UN ENTRETIEN RÉGULIERS AINSI QUE DE BONNES CONNAISSANCES DE CONDUITE GARANTISSENT UNE CONDUITE SÉCURISÉE ET LA FIABILITÉ DE CE VÉHICULE.

\* Sous réserve de modifications du produit ou des spécifications sans préavis.

CACHET DU REVendeur ICI

# TABLE DES MATIÈRES

<b>INTRODUCTION</b> .....	1	Poignée et câble d'accélérateur.....	23
<b>INFORMATIONS IMPORTANTES</b> .....	2	Graissage des poignées.....	23
<b>TABLE DES MATIÈRES</b> .....	3	Béquilles latérale et centrale.....	24
<b>CONSIGNES DE SÉCURITÉ</b> .....	4	Fourche télescopique à suspension.....	24
Conduite sûre.....	4	Direction.....	25
<b>DESCRIPTION DU VÉHICULE</b> .....	6	Paliers de roues.....	25
Vue latérale.....	6	Chaîne de transmission.....	25
<b>INFORMATIONS CLIENT</b> .....	7	Batterie.....	27
Numéro d'identification du véhicule (NIV).....	7	Fusibles.....	28
<b>INSTRUMENTS ET COMMANDE</b> .....	8	Éclairage.....	28
Serrure de contact.....	8	<b>DÉPANNAGE</b> .....	29
Blocage de la direction.....	8	Liste de dépannage.....	29
Écran multifonction.....	9	<b>ENTRETIEN ET STOCKAGE</b> .....	30
Commutateur à gauche du guidon.....	9	Nettoyer le véhicule.....	30
Commutateurs à droite du guidon.....	10	Stockage.....	30
Pédale de frein.....	10	<b>CARACTÉRISTIQUES TECHNIQUES</b> .....	31
Poignée de frein à droite.....	10	<b>GARANTIE</b> .....	34
Poignée d'embrayage à gauche.....	11	<b>ENTRETIEN ET MAINTENANCE</b> .....	35
Sélecteur de vitesse.....	11	Information importante.....	35
Réservoir de carburant.....	11	Tableau de maintenance.....	36
Catalyseur.....	12	Carnet d'entretien.....	37
Béquille latérale.....	12	<b>NOTES</b> .....	39
Béquille centrale.....	12		
Système de freinage combiné (CBS).....	13		
<b>CONTRÔLE AVANT LE DÉPART</b> .....	14		
Liste de contrôle avant de commencer votre trajet.....	14		
<b>CONDUITE</b> .....	15		
Rodage du moteur.....	15		
Rodage des pneus neufs.....	15		
Principes de base de la conduite.....	15		
Démarrage du moteur.....	16		
Prêt à partir.....	16		
Boîte de vitesses.....	17		
Rouler en montée ou en descente.....	17		
Freinage et stationnement.....	17		
Premier entretien.....	17		
<b>ENTRETIEN RÉGULIER ET PETITES RÉPA- RATIONS</b> .....	18		
Trousse à outils.....	18		
Bougie d'allumage.....	18		
Huile moteur.....	19		
Filtre à air.....	20		
ECU.....	20		
Jeu du câble d'accélérateur.....	20		
Pneus.....	20		
Jantes.....	21		
Jeu de la poignée de frein.....	22		
Jeu de la pédale de frein.....	22		
Plaquettes de frein.....	22		
Liquide de freins.....	22		
Câbles Bowden.....	23		

# CONSIGNES DE SÉCURITÉ

Concernant les véhicules à deux roues, la sécurité de conduite dépend largement des compétences de conduite de l'utilisateur.

Les conditions suivantes doivent être remplies avant de commencer votre trajet.

Le conducteur/La conductrice doit ...

... s'être familiarisé·e avec toutes les fonctions du véhicule et être correctement formé·e sur le véhicule avant de commencer le trajet.

... avoir lu et compris toutes les instructions de contrôle et d'entretien contenues dans ce manuel.

... avoir les compétences de conduite requises pour conduire un véhicule à deux roues et être en possession d'un permis de conduire valide.

... faire appel à un garage possédant des connaissances spécialisées de base et des connaissances détaillées sur ce véhicule afin de pouvoir assurer une inspection et un entretien appropriés et précis du véhicule.

## CONDUITE SÛRE

Vérifiez toujours que votre véhicule ne présente aucun défaut avant de commencer votre trajet.

- Ne dépassez jamais le poids total maximal autorisé.

Les accidents sont souvent occasionnés par le fait que les conducteurs ne voient pas les motos et les scooters. Le conducteur doit donc faire tout son possible pour être remarqué par les automobilistes.

Par exemple :

- Portez des vêtements visibles et conduisez prudemment.
- Lorsque vous changez de voie, mettez votre clignotant et adaptez votre vitesse.
- Gardez vos distances avec les autres usagers de la route et attirez l'attention sur vous.
- Respectez vos limites.
- Ne prêtez pas le véhicule à des personnes non qualifiées.

- Respectez toujours les limitations de vitesse et les règles de circulation.
- Adopter une posture correcte est importante pour l'équilibre.
- Tenez-vous droit et tenez le guidon avec les deux mains.
- Les pieds doivent rester sur les repose-pieds.
- Le passager doit se tenir fermement et maintenir les deux pieds sur les repose-pieds.
- Il est interdit de conduire sous l'influence de l'alcool ou de drogues.
- Le véhicule est conçu pour un usage routier. Il n'est pas adapté à la conduite tout terrain.

### Vêtements de protection

Des vêtements appropriés protègent contre d'éventuels dangers :

- Portez toujours un casque.
- Portez une visière pour protéger vos yeux de la poussière et de la pluie.
- Portez une veste, des chaussures, des gants, etc. adaptés pour vous protéger des conséquences d'un accident.
- Évitez les vêtements lâches. Ils peuvent se coincer dans le véhicule et entraîner des accidents.

### Modifications

Les modifications apportées à ce véhicule qui ne sont pas approuvées par le constructeur ou le retrait de composants d'origine peuvent le rendre dangereux et entraîner des blessures graves. Les modifications peuvent également entraîner un retrait du permis de conduire.

### Charge utile et accessoires

L'ajout d'accessoires ou le transport de charges peuvent modifier la répartition du poids et affecter la direction et l'équilibre. Cela peut facilement conduire à un accident.

# CONSIGNES DE SÉCURITÉ

## Charge utile

Le poids total du conducteur, du passager (si autorisé), des accessoires et de la charge ne doit pas dépasser la charge utile maximale.

Lors du chargement dans la limite prescrite, n'oubliez pas ce qui suit :

- Le centre de gravité doit être maintenu aussi bas que possible.
- Répartissez le poids aussi uniformément que possible pour maintenir l'équilibre.
- La charge doit être solidement fixée.
- Ne suspendez pas de charges lourdes ou encombrantes sur le guidon, la fourche ou le garde-boue. Cela peut entraîner un déséquilibre et une réponse de la direction plus lente..

## Accessoires

N'utilisez que des accessoires d'origine du fabricant sur votre véhicule. Veuillez contacter votre revendeur agréé. Le constructeur décline toute responsabilité pour les accessoires d'autres constructeurs non approuvés. La responsabilité vous en incombe à vous seul.

Lors de l'installation d'accessoires, veuillez garder à l'esprit les points suivants :

- N'installez aucun accessoire et ne transportez pas de charges qui gênent ou limitent la garde au sol, le débattement, la direction, l'éclairage, les clignotants ou les réflecteurs.
- Les accessoires sur le guidon ou la suspension avant altèrent le comportement de la direction. Veillez à ce que les accessoires montés soient aussi légers que possible.
- Ne montez pas de porte-bagages qui pourraient affecter la stabilité du véhicule en cas de vent de travers.
- Faites installer les accessoires électriques par un revendeur agréé pour qu'ils correspondent à la capacité du système électrique. Une installation incorrecte peut entraîner un dysfonctionnement de l'éclairage, de faibles performances du moteur et des dommages sur le véhicule.

## Autres consignes de sécurité

- Mettez toujours vos clignotants lorsque vous tournez ou changez de voie.
- Conduisez lentement sur des routes mouillées ou des surfaces glissantes et freinez prudemment.
- Passez prudemment devant les voitures pour éviter d'être heurté-e par l'ouverture soudaine des portières.

# DESCRIPTION DU VÉHICULE

## VUE LATÉRALE

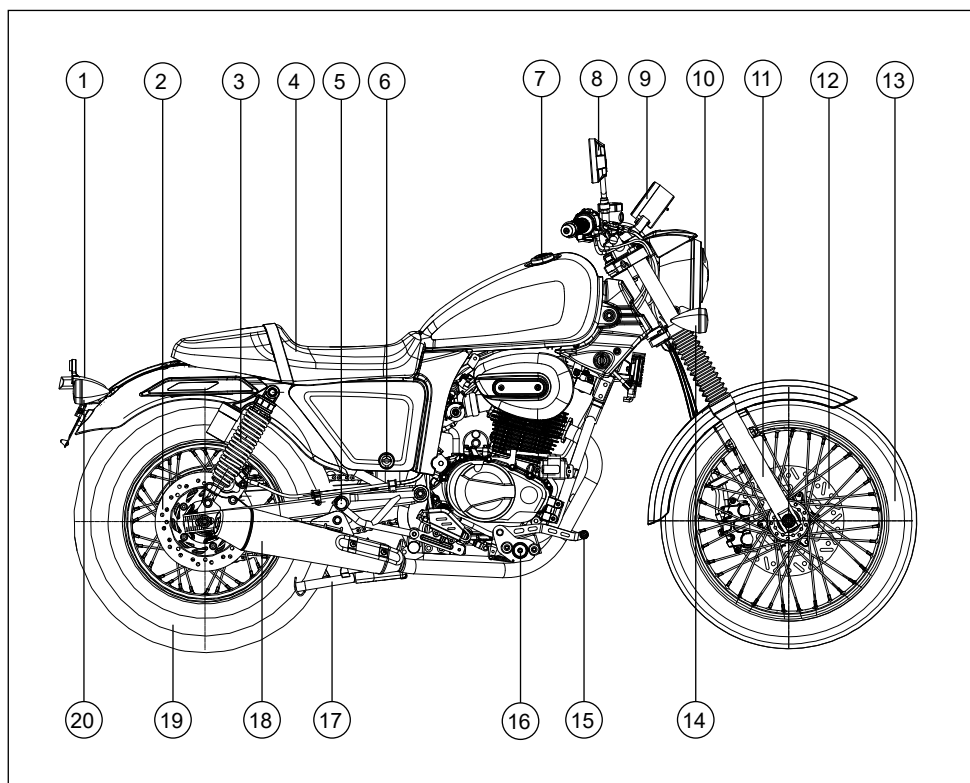

- |                                      |                                      |                             |
|--------------------------------------|--------------------------------------|-----------------------------|
| 1. Feu arrière/frein                 | 7. Bouchon de réservoir de carburant | 14. Indicateur avant        |
| 2. Disque de frein arrière           | 8. Rétroviseur                       | 15. Pédale de frein         |
| 3. Amortisseur arrière               | 9. Groupe d'instruments              | 16. Repose-pieds conducteur |
| 4. Siège                             | 10. Phare avant                      | 17. Béquille latérale       |
| 5. Repose-pieds passager             | 11. Fourche télescopique             | 18. Silencieux              |
| 6. Verrouillage du couvercle latéral | 12. Disque de frein avant            | 19. Roue arrière            |
|                                      | 13. Roue avant                       | 20. Indicateur arrière      |



# INFORMATIONS CLIENT

## NUMÉRO D'IDENTIFICATION DU VÉHICULE (NIV)

Le numéro d'identification du véhicule (VIN) (1) est estampé sur le tube de direction du cadre.

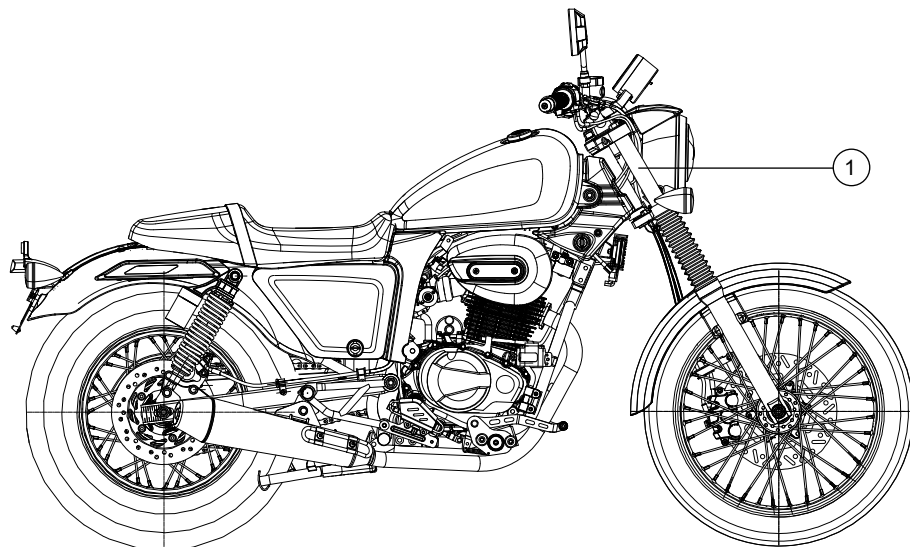

1. Numéro d'identification du véhicule : \_\_\_\_\_

### REMARQUE

Veillez noter le NIV (numéro d'identification du véhicule) afin de pouvoir commander des pièces de rechange auprès de votre concessionnaire ou en cas de vol du véhicule. Le numéro d'identification du véhicule est utilisé pour identifier votre véhicule et peut être utilisé pour l'enregistrement auprès des autorités d'immatriculation de votre région.

# INSTRUMENTS ET COMMANDE

## SERRURE DE CONTACT

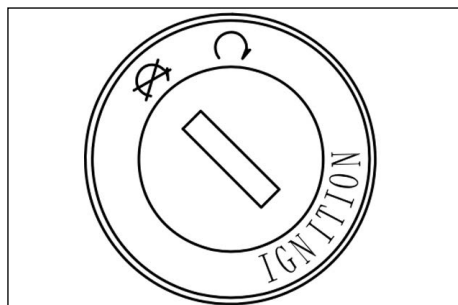

La serrure de contact commande le système d'allumage et d'éclairage. Les positions sont décrites ci-dessous.



Tous les circuits électriques sont alimentés, le moteur peut être démarré et la clé ne peut pas être retirée.



Tous les systèmes électriques sont coupés. La clé peut être retirée.

## AVERTISSEMENT

Ne tournez jamais la clé sur  tant que le véhicule est en mouvement ! Cela désactiverait le système électrique et vous risqueriez de perdre le contrôle du véhicule. Arrêtez-vous avant d'utiliser la clé.

## BLOCAGE DE LA DIRECTION

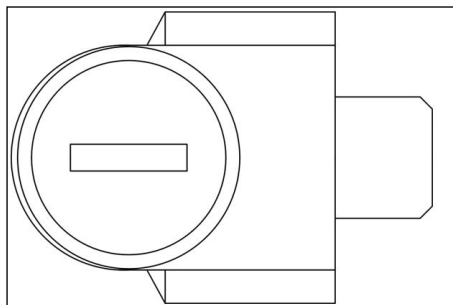

### Verrouiller le guidon

1. Tournez complètement le guidon à gauche.
2. Insérez la clé dans l'antivol de direction.
3. Tournez la clé dans le sens inverse des aiguilles d'une montre tout en exerçant une pression. Si le verrou ne s'enclenche pas immédiatement, déplacez légèrement le guidon d'avant en arrière.
4. Retirez la clé.

### Déverrouiller le guidon

1. Insérez la clé dans l'antivol de direction.
2. Tournez la clé dans le sens des aiguilles d'une montre. Si le verrou ne se débloque pas immédiatement, déplacez légèrement le guidon d'avant en arrière.

# INSTRUMENTS ET COMMANDE

## ÉCRAN MULTIFONCTION

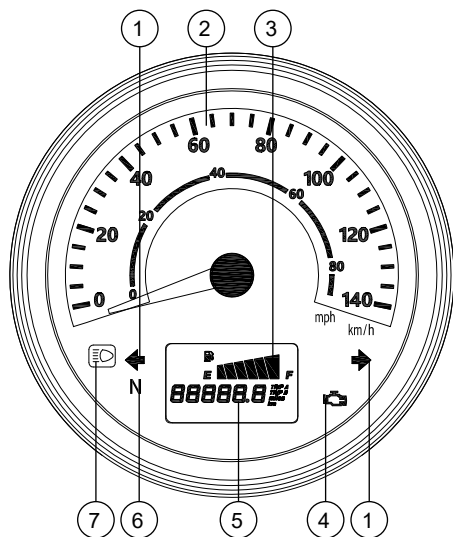

### 1. Indicateur des clignotants

Ce témoin clignote si le clignotant droit ou gauche est allumé.

### 2. Indicateur de la vitesse

La vitesse effective est affichée.

### 3. Jauge à essence

La jauge à essence affiche la quantité d'essence du réservoir. Les barres affichées passent de F (plein) à E (vide) à mesure que le niveau de carburant diminue.

### 4. Voyant moteur (EOBD)

Lorsque vous mettez le contact, le voyant EOBD s'allume (« On-Board Diagnose européen »). Une fois que le moteur a démarré, il s'éteint. Si votre véhicule détecte un défaut dans le système, le voyant de contrôle du moteur reste allumé, même lorsque le moteur tourne. Dans ce cas, arrêtez le véhicule immédiatement et contactez un atelier agréé.

### 5. Compteur kilométrique

Le compteur kilométrique total indique la distance totale parcourue par le véhicule.

Le compteur journalier TRIP A ou TRIP B indique la distance parcourue depuis la dernière remise à zéro du compteur journalier.

Vous pouvez passer du compteur kilométrique au compteur journalier en appuyant pendant 0,8 seconde sur le bouton MODE situé à l'arrière du tableau de bord. Lorsque le compteur journalier TRIP A ou TRIP B est affiché et que vous appuyez sur le bouton MODE pendant 2 secondes, le compteur journalier est remis à zéro.

### 6. Témoin de point mort

Lorsque la boîte de vitesses est au point mort, le témoin de point mort s'allume.

## AVERTISSEMENT

Lorsque la boîte de vitesses est au point mort et que le symbole N est allumé, relâchez lentement le levier d'embrayage pour vous assurer qu'aucune vitesse n'est engagée.

### 7. Indicateur de feu de route

Celui-ci s'allume lorsque le feu de route est allumé.

## COMMUTATEUR À GAUCHE DU GUIDON

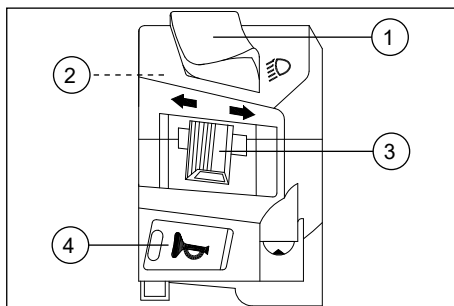

### 1. Commutateur feu de route / feu de croisement

Vous pouvez passer du feu de route au feu de croisement en changeant la position de l'interrupteur.



# INSTRUMENTS ET COMMANDE

## 2. **Bouton d'appel de phare**

Appuyez sur le bouton pour allumer le feu de route. Celui-ci reste allumé tant que vous le maintenez appuyé.

Le bouton du clignotant des phares est situé à l'avant de l'interrupteur.

## 3. **Commutateur des clignotants**

Pour tourner à droite, faites glisser le commutateur des clignotants vers la droite . Pour tourner à gauche, faites glisser le commutateur des clignotants vers la gauche . Pour désactiver le clignotant, mettez le commutateur en position centrale.



## 4. **Klaxon**

Appuyez sur le bouton  pour activer le klaxon.

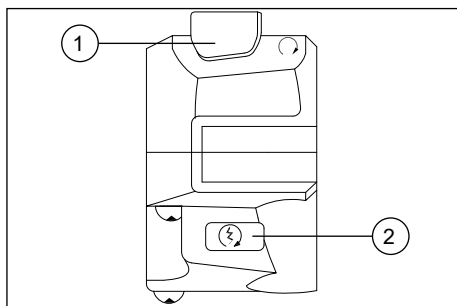
## COMMUNTEURS À DROITE DU GUIDON



### 1. **Moteur MARCHÉ** / **ARRÊT**

La position  du commutateur indique que le moteur peut être démarré ou qu'il est déjà en marche. En positionnant le commutateur sur , le moteur en marche s'éteint et le moteur ne peut pas être démarré.

### REMARQUE

Lors du démarrage du véhicule, l'interrupteur doit être en position .

### 2. **Démarrateur électrique**

Pour démarrer le véhicule, actionnez le démarreur .

### REMARQUE

En même temps, tirez la poignée de frein droit pour démarrer le véhicule.

## PÉDALE DE FREIN

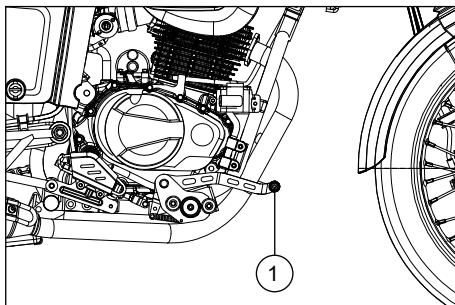

La pédale de frein (1) permettant d'actionner les freins arrière et avant (CBS) est située devant le repose-pied droit du conducteur. Pour freiner, appuyez sur la pédale vers le bas avec le pied.

## POIGNÉE DE FREIN À DROITE

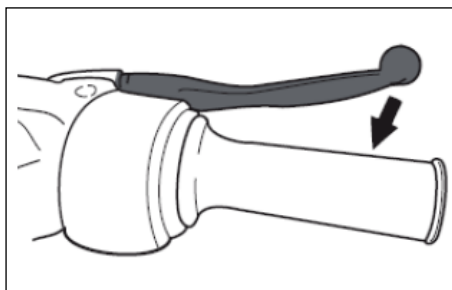

La poignée de freinage avant se trouve à droite du guidon. Pour freiner, tirez sur la poignée de frein en direction du guidon.

# INSTRUMENTS ET COMMANDE

## POIGNÉE D'EMBRAYAGE À GAUCHE

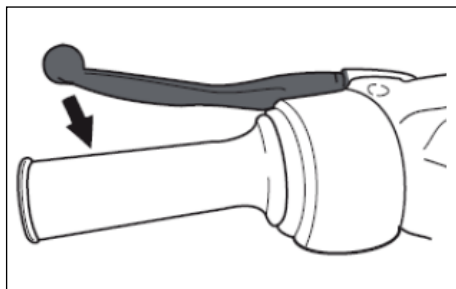

La poignée d'embrayage se trouve à gauche du guidon. Le fait de tirer la poignée d'embrayage interrompt la transmission de la puissance du moteur.

## SÉLECTEUR DE VITESSE

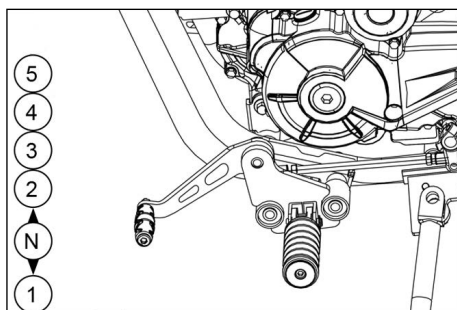

Le sélecteur de vitesse se trouve devant le repose-pied gauche du conducteur.

La moto est équipée d'une boîte de vitesses à cinq rapports et fonctionne comme indiqué sur l'illustration ci-dessus. Après le passage d'une vitesse, le sélecteur de vitesse revient automatiquement à sa position initiale. Avant de rétrograder, veuillez réduire la vitesse de la moto ; avant de passer à un rapport supérieur, veuillez augmenter la vitesse de la moto pour éviter une usure inutile des composants de la boîte de vitesses et de la roue arrière.

## RÉSERVOIR DE CARBURANT

Le réservoir de carburant se trouve devant la selle. Pour ouvrir le réservoir, relevez le couvercle (qui recouvre le trou de serrure), insérez la clé dans la serrure et tournez la clé dans le sens des aiguilles d'une montre jusqu'à la butée. Relevez alors le bouchon du réservoir. Pour refermer le bouchon, rabattez-le et poussez-le jusqu'à ce que vous entendiez un « clic ». La clé peut être retirée uniquement si vous la tournez et la remettez dans sa position initiale (sens contraire des aiguilles d'une montre). Rabattez ensuite le couvercle dans sa position initiale afin de protéger le trou de la serrure.

### AVERTISSEMENT

Le réservoir ne doit pas être trop rempli et le niveau de carburant ne doit pas dépasser le bord inférieur du goulot de remplissage.

Ne renversez pas le carburant sur le moteur chaud, car cela pourrait provoquer un dysfonctionnement du moteur ou même des accidents. Éteignez le moteur lors du ravitaillement en essence et retirez la clé de contact.

N'oubliez pas de fermer le réservoir de carburant après avoir fait le plein pour éviter une évaporation excessive du carburant dans l'atmosphère. Cela entraînerait un gaspillage d'énergie et une pollution de l'environnement.

Ne fumez pas en faisant le plein !

Vérifiez régulièrement l'état de l'étanchéité du bouchon d'essence afin d'éviter que l'essence ne déborde et que l'humidité ne pénètre dans le réservoir.

### REMARQUE

Essuyez l'essence qui a coulé avec un chiffon adapté, sinon les surfaces peintes et les pièces en plastique pourraient s'endommager.

# INSTRUMENTS ET COMMANDE

Essence sans plomb  
RON/ROZ min. 95

Capacité max. : 13,0 L

**!! ATTENTION !!**  
**!! L'ESSENCE BIOÉTHANOL E15-E100**  
**N'EST**  
**PAS ADAPTÉE !!**



## CATALYSEUR

Ce modèle est équipé d'un catalyseur dans le système d'échappement.

### AVERTISSEMENT

Le pot d'échappement est très chaud pendant et immédiatement après le fonctionnement du véhicule. Le pot d'échappement doit être refroidi avant toute intervention d'entretien.

### REMARQUE

Veillez suivre les instructions de sécurité afin d'éviter tout incendie ou tout dommage matériel. Utilisez uniquement de l'essence sans plomb. L'essence au plomb cause des dommages irréparables sur le catalyseur. Ne stationnez pas le véhicule directement sur de l'herbe mouillée par exemple. Ne laissez pas fonctionner le moteur trop longtemps au ralenti.

## BÉQUILLE LATÉRALE

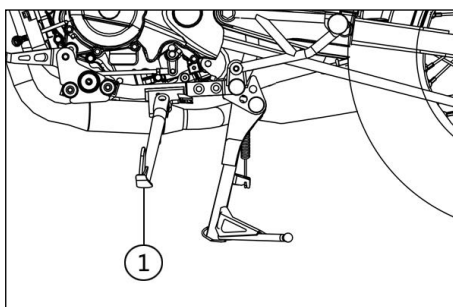

La béquille latérale (1) se trouve sur le côté gauche du véhicule. Dépliez la béquille latérale avec le pied et garez le véhicule.

### REMARQUE

Lorsque la béquille latérale est dépliée, le moteur ne démarre pas. Un moteur qui tourne s'arrête lorsque la béquille latérale est dépliée. N'utilisez pas la béquille latérale pour un stationnement en côte ou sur un sol mou ou irrégulier.

## BÉQUILLE CENTRALE

La béquille centrale (1) se trouve sous le véhicule.

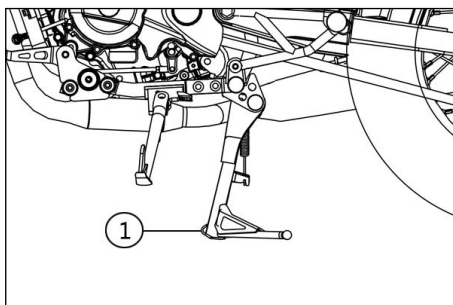

Pour mettre le véhicule sur la béquille centrale, appuyez avec votre pied sur le levier situé sur le côté gauche du véhicule, puis tirez le véhicule par la poignée et le guidon jusqu'à le placer sur la béquille.

Veillez à ce que le véhicule soit stationné de manière stable et correcte afin d'éviter tout glissement.

# INSTRUMENTS ET COMMANDE

## SYSTÈME DE FREINAGE COMBINÉ (CBS)

Le CBS (Combined Brake System) est un système de freinage combiné qui a pour but de favoriser la sécurité de conduite de votre moto. Votre véhicule est équipé d'un CBS « Single ».

En actionnant la pédale de frein, les freins avant et arrière sont actionnés en même temps afin d'éviter tout blocage d'une des deux roues.

### AVERTISSEMENT

Bien que les deux freins soient actionnés à l'aide de la pédale de frein, le frein avant doit toujours être utilisé pour une décélération correcte de la moto.

# CONTRÔLE AVANT LE DÉPART

## LISTE DE CONTRÔLE AVANT DE COMMENCER VOTRE TRAJET

Il est de la seule responsabilité du propriétaire de maintenir le véhicule en bon état. Le conducteur doit vérifier le véhicule lors d'inspections simples mais approfondies pour s'assurer que le véhicule est dans un état optimal. Avant chaque trajet, certaines pièces importantes doivent être contrôlées rapidement afin d'éviter de graves dysfonctionnements du véhicule, qui pourraient entraîner des accidents graves.

### REMARQUE

Une brève inspection doit être effectuée avant chaque trajet. Cela ne prend qu'un instant et permet d'assurer votre propre sécurité.

### AVERTISSEMENT

Si un élément du véhicule est identifié comme défectueux lors de l'inspection, faites réparer le véhicule par un professionnel agréé. En cas de négligence de la part du propriétaire du véhicule, telle qu'un manque de soins et d'entretien, une utilisation du véhicule avec des pièces défectueuses ou mal entretenues, le constructeur rejettera toute garantie.

POINT DE CONTRÔLE	À VÉRIFIER
Frein avant	<ul style="list-style-type: none"> <li>• Vérifiez le bon fonctionnement.</li> <li>• Si le système hydraulique semble mou ou spongieux, faites-le vérifier et purger par un revendeur agréé.</li> <li>• Contrôlez l'usure des plaquettes de frein.</li> <li>• Procédez à leur remplacement si besoin.</li> <li>• Vérifiez le niveau de liquide de frein du réservoir.</li> <li>• Si nécessaire, ajoutez du liquide de frein recommandé jusqu'au niveau spécifié.</li> <li>• Vérifiez la présence d'éventuelles fuites du système hydraulique.</li> </ul>
Frein arrière	<ul style="list-style-type: none"> <li>• Vérifiez le bon fonctionnement.</li> <li>• Si le système hydraulique semble mou ou spongieux, faites-le vérifier et purger par un revendeur agréé.</li> <li>• Contrôlez l'usure des plaquettes de frein.</li> <li>• Procédez à leur remplacement si besoin.</li> <li>• Vérifiez le niveau de liquide de frein du réservoir.</li> <li>• Si nécessaire, ajoutez du liquide de frein recommandé jusqu'au niveau spécifié.</li> <li>• Vérifiez si le système hydraulique présente des fuites.</li> </ul>
Poignée d'accélération	<ul style="list-style-type: none"> <li>• Assurez-vous que leur actionnement soit souple et fluide.</li> </ul>
Roues et pneumatiques	<ul style="list-style-type: none"> <li>• Vérifiez que les surfaces des pneus ne soient pas endommagées.</li> <li>• Vérifiez l'état des pneus et la profondeur des rainures de la bande de roulement</li> <li>• Vérifiez la pression des pneus.</li> </ul>
Poignée de frein	<ul style="list-style-type: none"> <li>• Assurez-vous que leur actionnement soit souple et fluide.</li> <li>• Si nécessaire, graissez les points de pivotement.</li> </ul>
Béquilles centrale/latérale	<ul style="list-style-type: none"> <li>• Assurez-vous que leur actionnement soit souple et sans fluide.</li> <li>• Si nécessaire, graissez les points de pivotement.</li> </ul>
Éléments de fixation sur le châssis	<ul style="list-style-type: none"> <li>• Assurez-vous que tous les écrous et boulons visibles soient correctement serrés.</li> <li>• Resserrez-les si nécessaire.</li> </ul>
Instruments, ampoules, signaux et interrupteurs	<ul style="list-style-type: none"> <li>• Vérifiez le fonctionnement, corrigez si nécessaire.</li> </ul>



# CONDUITE

## RODAGE DU MOTEUR

Un bon rodage d'une moto neuve prolongera sa durée de vie et lui permettra d'atteindre son plein potentiel.

### Régime moteur maximal recommandé

Le tableau suivant indique le régime maximal recommandé du moteur (tr/min - tours par minute) pendant la phase de rodage.

Distance parcourue	Maximum vitesse du moteur
Les 500 premiers kilomètres	Ouverture maximale du papillon - $\frac{1}{2}$
Jusqu'à 1600 km	Ouverture maximale du papillon des gaz - $\frac{3}{4}$

### Vitesse de la boîte de vitesses et du moteur

Changez de temps en temps de vitesse et de régime moteur. Ne faites pas tourner le moteur en permanence sur le même rapport et à un régime constant. Au cours de la phase de rodage, le régime moteur peut être augmenté en conséquence afin que le moteur soit complètement rodé.

### Vitesse du moteur

Si le moteur tourne à un faible régime constant (faible charge), l'usure des pièces est accrue. Tant que la  $\frac{1}{2}$  ouverture des gaz recommandée n'est pas dépassée, vous pouvez faire tourner le moteur dans différentes plages de régime. Veillez tout particulièrement à rester en dessous de la  $\frac{1}{2}$  demi-charge pendant les 500 premiers kilomètres.

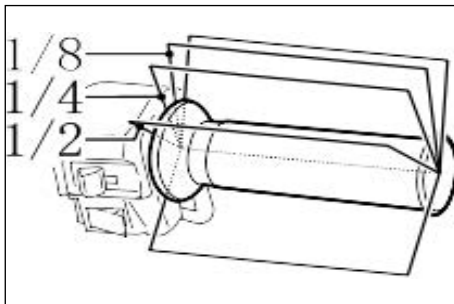

### Lubrification

Que le moteur soit chaud ou froid, faites tourner le moteur au ralenti suffisamment longtemps pendant la période de rodage avant de commencer à conduire, afin que l'huile moteur atteigne toutes les zones à lubrifier.

## RODAGE DES PNEUS NEUFS

Comme le moteur, les pneus neufs doivent également être rodés correctement. Pendant les 160 premiers kilomètres d'un pneu neuf, l'angle d'inclinaison (position dans les virages) doit être augmenté progressivement pour assurer une performance maximale du pneu. Évitez les accélérations rapides, les virages serrés et les freinages d'urgence pendant les 160 premiers kilomètres d'un pneu neuf.

### AVERTISSEMENT

Un rodage incorrect des pneus neufs entraîne souvent une réduction de l'adhérence des pneus, ce qui entraîne une perte de contrôle et des accidents. Effectuez correctement le rodage des pneus neufs comme décrit ci-dessus et évitez les accélérations rapides, les virages serrés et les freinages d'urgence pendant les 160 premiers kilomètres.



## PRINCIPES DE BASE DE LA CONDUITE

### AVERTISSEMENT

Lorsque vous conduisez cette moto pour la première fois, il est recommandé de vous entraîner sur une route non publique jusqu'à ce que vous soyez familiarisé avec les commandes et le fonctionnement de la moto. Il est très dangereux de diriger la moto d'une seule main. Vous devez tenir le guidon avec les deux mains et vous tenir debout avec les deux pieds sur les repose-pieds. Ne retirez en aucun cas les deux mains du guidon. Réduisez votre vitesse avant de tourner. Sur les routes humides et glissantes, le frottement des pneus diminue et les performances de freinage et la capacité à tourner sont réduites en conséquence, vous devez donc réduire votre vitesse à l'avance. Faites attention aux vents de travers après les tunnels et aux gros véhicules. Veuillez respecter le code de la route et les limitations de vitesse.

# CONDUITE

## DÉMARRAGE DU MOTEUR

Vérifiez que l'interrupteur d'arrêt d'urgence est en position . Insérez la clé dans la serrure de contact et tournez-la dans le sens des aiguilles d'une montre jusqu'à la position . Lorsque la boîte de vitesses est au point mort, le symbole N s'allume.

### REMARQUE

Assurez-vous que le point mort est engagé (le symbole N s'allume et le véhicule peut être poussé sans tirer sur l'embrayage) avant de démarrer la moto.

Tirez l'embrayage par sécurité et repliez la béquille.

### Démarrage à froid

1. Relevez la béquille.
2. Laissez la manette des gaz au point mort.
3. Appuyez sur le démarreur électrique.
4. Après avoir démarré le moteur, laissez-le chauffer.

### REMARQUE

Plus le temps est froid, plus le moteur met du temps à se réchauffer. Le fait de réchauffer le moteur avant de conduire réduit l'usure des composants du moteur.

### Problèmes de démarrage à froid

Si vous rencontrez des problèmes lors du démarrage à froid, suivez les étapes ci-dessous :

5. Repliez la béquille.
6. Actionnez le démarreur électrique tout en ouvrant l'accélérateur 1/8.
7. Après avoir démarré le moteur, laissez-le chauffer.

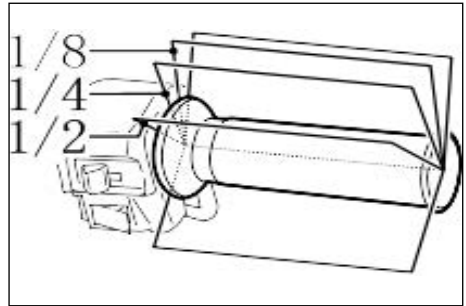

### Démarrage à chaud

8. Relevez la béquille.
9. Laissez la manette des gaz au point mort.
10. Appuyez sur le démarreur électrique.

### Problèmes avec le démarrage à chaud

Si vous rencontrez des problèmes lors du démarrage à chaud, suivez les étapes ci-dessous :

11. Repliez la béquille.
12. Actionnez le démarreur électrique tout en ouvrant l'accélérateur 1/8.
13. Après avoir démarré le moteur, laissez-le chauffer.

### REMARQUE

Ne démarrez jamais la moto dans des locaux mal ventilés. Les gaz d'échappement sont toxiques. Il y a un risque aigu de suffocation ! Ne laissez jamais le moteur de la moto tourner sans surveillance. Ne démarrez jamais la moto s'il manque du carburant ou de l'huile.

## PRÊT À PARTIR

Relevez la béquille, tirez sur l'embrayage et appuyez sur le levier de vitesse pour passer la première vitesse. Tournez la manette des gaz vers l'arrière et relâchez lentement l'embrayage pour démarrer. Pour passer à la vitesse supérieure, accélérez, relâchez l'accélérateur, tirez l'embrayage et soulevez le levier de vitesses. Relâchez le levier d'embrayage et accélérez. En suivant cette méthode, vous pouvez passer toutes les vitesses.

# CONDUITE

## BOÎTE DE VITESSES

Les rapports de vitesse ont été soigneusement sélectionnés pour refléter au mieux les caractéristiques du moteur. Le conducteur doit sélectionner le rapport le plus approprié en fonction des conditions de conduite et ne jamais laisser le moteur tourner à haut régime dans un rapport inférieur pendant des périodes prolongées. À aucun moment, la vitesse ne doit être contrôlée en tirant sur le levier d'embrayage. Avant de passer à un rapport inférieur, réduisez le régime du moteur. Avant de passer à un rapport supérieur, augmentez le régime du moteur.

### AVERTISSEMENT

Le rétrogradage à un régime moteur très élevé provoque le freinage de la roue arrière et peut entraîner des accidents.

## ROULER EN MONTÉE OU EN DESCENTE

Dans les montées, la moto peut ralentir en raison d'une puissance insuffisante. Dans ce cas, le conducteur doit rétrograder rapidement pour éviter de trop ralentir la moto ou de caler en raison d'un régime moteur insuffisant. En descente, le conducteur peut utiliser le frein moteur en passant à une vitesse inférieure pour faciliter le freinage. Si le frein est constamment actionné, il surchauffe et la puissance de freinage est réduite.

### AVERTISSEMENT

Ne coupez pas le contact lorsque vous conduisez dans une descente. Cela peut réduire la durée de vie du convertisseur catalytique.

## FREINAGE ET STATIONNEMENT

Relâchez la poignée de l'accélérateur et utilisez les deux freins en même temps (frein avant et frein arrière). Passez à une vitesse inférieure lorsque le régime moteur est suffisamment bas et réduisez lentement la vitesse de la moto. Maintenez le levier d'embrayage fermement tiré pour laisser la moto tourner au ralenti, puis arrêtez complètement la moto. Lorsque la moto est arrêtée, passez au point mort (le symbole N s'allume). Vous pouvez maintenant relâcher lentement l'embrayage. Mettez le contact en position  pour couper le moteur. Par sécurité, verrouillez le guidon et retirez la clé. Si vous voulez garer la moto avec la béquille latérale sur une légère pente, veuillez pousser la moto vers la pente pour éviter qu'elle ne bascule.

### AVERTISSEMENT

La distance de freinage augmente de manière exponentielle avec la vitesse. Veillez à ce que la distance de sécurité avec le véhicule qui précède soit toujours suffisante.

## PREMIER ENTRETIEN

L'entretien après les 1 000 premiers kilomètres est le plus important. À ce moment-là, toutes les pièces du moteur ont été rodées. Par conséquent, lors de cet entretien, toutes les pièces et tous les composants doivent être réajustés, toutes les fixations doivent être serrées et l'huile contaminée par l'usure des pièces doit être remplacée. Un entretien attentif après les 1 000 premiers kilomètres permet de garantir les meilleures performances de votre moto et de prolonger sa durée de vie.

### REMARQUE

L'entretien des 1 000 km est effectué conformément à l'étendue spécifiée dans la section "Entretien et réparation".

# ENTRETIEN RÉGULIER ET PETITES RÉPARATIONS

## TROUSSE À OUTILS

La trousse à outils se trouve dans la partie inférieure de la selle. Les informations d'entretien et la trousse à outils fournies vous permettent d'effectuer les travaux d'entretien courants et les petites réparations. Certains travaux d'entretien nécessitent toutefois des outils spécifiques.

### REMARQUE

La sécurité et l'état du véhicule dépendent d'un entretien correct, d'inspections régulières, du réglage et du graissage nécessaires des différents composants.

Dans les pages suivantes, vous trouverez les informations appropriées.

L'entretien, le remplacement ou la réparation du système d'échappement doivent être effectués uniquement par un revendeur agréé, conformément aux exigences légales en vigueur.

### AVERTISSEMENT

Confiez les travaux d'entretien qui ont une incidence sur la garantie ou avec lesquels vous n'êtes pas familier à un revendeur agréé.

### AVERTISSEMENT

Les modifications apportées au véhicule qui n'ont pas été approuvées par le constructeur peuvent entraîner une modification des performances, des valeurs d'échappement non autorisées et un comportement sur route dangereux.

Si de telles modifications sont faites par le client sans l'autorisation du constructeur, la garantie s'éteint.

## BOUGIE D'ALLUMAGE

La bougie d'allumage est une pièce moteur importante et facile à contrôler. La chaleur et les dépôts usent la bougie d'allumage, il faut donc la vérifier selon le tableau d'entretien. La bougie fournit des informations sur l'état du moteur.

### Contrôle de la bougie d'allumage

1. Retirez le connecteur de la bougie d'allumage (1).

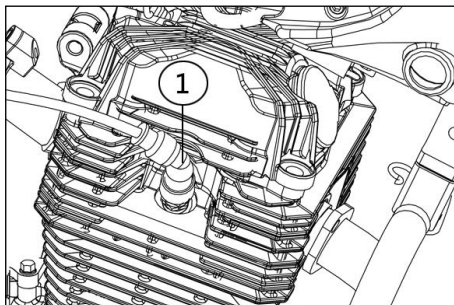

2. Dévissez la bougie avec la clé à bougie (2) fournie dans la trousse à outils.

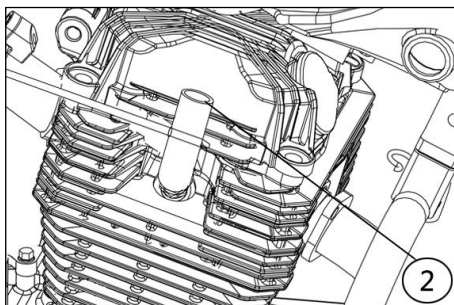

3. Vérifiez si l'isolant (3) autour de l'électrode centrale de la bougie d'allumage est de couleur rouge ambré. C'est la couleur idéale lorsque le véhicule est entretenu et utilisé correctement.

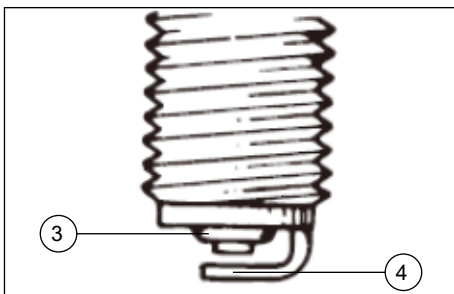

# ENTRETIEN RÉGULIER ET PETITES RÉPARATIONS

## REMARQUE

Si la bougie est d'une autre couleur, ceci peut vouloir dire que le moteur présente un dysfonctionnement. Ne faites pas de diagnostic vous-même dans ce cas. Contactez un revendeur agréé.

- Inspectez la bougie d'allumage pour vérifier que l'électrode (4) n'est pas brûlée et ne présente pas une carbonisation excessive ou d'autres dépôts. Si besoin, remplacez la bougie.

Bougie d'allumage prescrite :  
NGK - CPR8EA

## AVERTISSEMENT

Veuillez noter qu'aucun autre modèle de bougie n'est autorisé. L'utilisation d'un autre modèle de bougie peut entraîner des dommages sur le moteur à court terme.

- Avant de remettre la bougie, vérifiez la distance de l'électrode et nettoyez la bougie avec un chiffon propre.
- Réinsérez la bougie dans l'ordre inverse.

Distance des électrodes : 0,6 - 0,7 mm

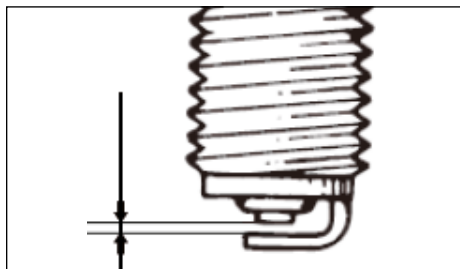

## AVERTISSEMENT

Veuillez respecter le couple de serrage maximal lors de la réinsertion de la bougie d'allumage.

Si vous n'avez pas la possibilité de le contrôler, confiez cette tâche au revendeur spécialisé.

Couple de serrage max. : 12 Nm

## HUILE MOTEUR

### AVERTISSEMENT

Le niveau d'huile moteur doit être vérifié à chaque plein d'essence.

- Mettez le véhicule sur la béquille centrale, retirez la jauge (1) et essuyez-la.
- Insérez la jauge dans le carter (1), ne la vissez pas, retirez-la et vérifiez que le niveau d'huile se trouve entre les repères supérieur et inférieur.

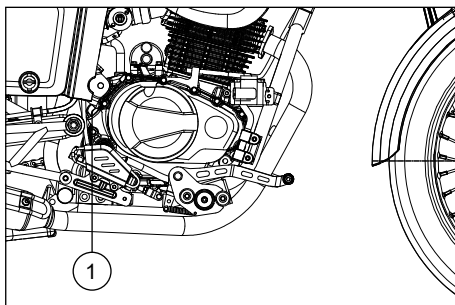

### REMARQUE

Vérifiez que la jauge d'huile moteur est bien en place avant de redémarrer.

Quantité de remplissage d'huile moteur :  
1,0 l

Huile moteur recommandée :  
Huile moteur 4 temps SAE 10W-40

# ENTRETIEN RÉGULIER ET PETITES RÉPARATIONS

## FILTRE À AIR

Le filtre à air se trouve sous la selle directement derrière le réservoir d'essence. Retirez la selle puis le couvercle du boîtier du filtre à air afin de remplacer le filtre à air.

Le filtre à air doit être remplacé conformément au tableau d'entretien. Remplacez plus souvent le filtre à air si vous conduisez dans un environnement particulièrement pollué ou humide.

### REMARQUE

- Veillez à ce que le filtre à air soit correctement positionné dans son boîtier et que ce dernier soit correctement refermé.
- Le moteur ne doit jamais fonctionner sans filtre à air. L'air non filtré peut immédiatement entraîner des dommages sur le moteur.

## ECU

L'unité de commande du moteur « ECU » est une partie importante du moteur et doit toujours être réglée correctement. Toute manipulation peut avoir un impact négatif sur le fonctionnement du moteur et endommager ce dernier. Confiez les travaux d'entretien et le réglage à un revendeur agréé.

## JEU DU CÂBLE D'ACCÉLÉRATEUR

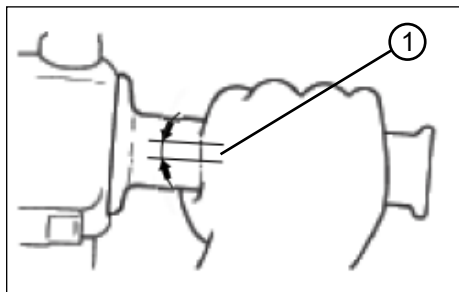

Le jeu du câble d'accélérateur (1) doit être de 2 à 6 mm.

Vitesse de ralenti :  
1600 tr/min

### REMARQUE

Les vérifications régulières du jeu du câble d'accélérateur et son réglage doivent être effectués par votre revendeur agréé.

## PNEUS

Pour optimiser les performances et la durée de vie de votre véhicule et garantir une utilisation sûre, veuillez respecter les consignes suivantes concernant les pneus.

### Pression des pneus

La pression des pneus doit être vérifiée et corrigée le cas échéant, avant chaque trajet. Vérifiez la pression des pneus au minimum à chaque plein d'essence.

### AVERTISSEMENT

Vérifiez la pression des pneus à froid (avant le trajet). Ajustez la pression des pneus en fonction des conditions d'utilisation.

Pression des pneus recommandée :

Avant : 2,3 bar  
Arrière : 2,3 bar

### AVERTISSEMENT

Ne surchargez pas le véhicule ! Plus la charge est lourde sur le véhicule, plus la pression sur les pneus, les freins et la direction est élevée. Ceci peut entraîner des dommages ou des accidents.

La répartition du poids sur le véhicule est importante pour votre sécurité et les performances du véhicule. Attachez correctement votre chargement et placez les charges les plus lourdes au centre du véhicule. En procédant ainsi, vous gardez le contrôle du véhicule.

# ENTRETIEN RÉGULIER ET PETITES RÉPARATIONS

Charge maximale (sans véhicule) :  
150 kg

## Inspection des pneus

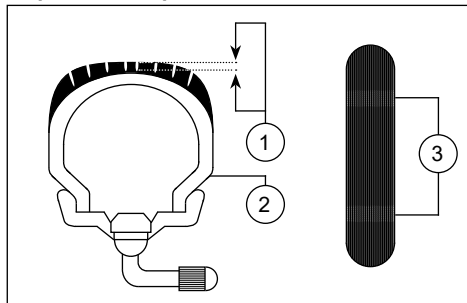

1. Profondeur du profil
2. Flanc
3. Témoin d'usure

## AVERTISSEMENT

Vérifiez l'état des pneus avant chaque trajet. Si un pneu présente des lignes transversales (profondeur minimale du profil), cela indique qu'il est endommagé. Faites vérifier immédiatement le pneu par un spécialiste et faites-le remplacer sans délai si nécessaire.

## REMARQUE

La profondeur du profil peut varier d'un pays à l'autre. Veuillez respecter les dispositions locales. Les valeurs indiquées ici sont des valeurs techniques qui peuvent différer des valeurs légales de votre région.

Profondeur minimale du profil :  
Avant et arrière : > 1,6 mm

## AVERTISSEMENT

- Rouler avec des pneus usés est illégal, diminue la stabilité et peut conduire à la perte de contrôle du véhicule.
- Faites remplacer les pneus usagés ou abîmés immédiatement par votre revendeur agréé.
- Les interventions sur les pneus ou les roues relèvent de la responsabilité de votre revendeur agréé.

Dimensions  
Pneus / Jantes

Avant  
Jante : 2.15×18  
Pneus : 90/90-18

Arrière  
Jante : 3.00×15  
Pneus : 140/90-15

Type de pneus : Anti-crevaisson

## JANTES

Pour optimiser les performances et la durée de vie de votre véhicule et garantir une utilisation sûre, veuillez suivre les instructions suivantes concernant les jantes.

- Vérifiez l'absence de fissures et de déformations sur les jantes avant chaque trajet. Faites remplacer les jantes endommagées par votre revendeur agréé. Ne procédez jamais à des réparations sur les jantes par vous-même. Une jante déformée ou fissurée doit être remplacée.
- La roue doit être équilibrée après un changement de pneu. Si elle n'est pas équilibrée, votre véhicule perdra en puissance, vous aurez plus de difficulté à le maîtriser et la durée de vie des pneus sera raccourcie.
- Après un changement de pneus, conduisez lentement dans un premier temps afin de roder les pneus.

# ENTRETIEN RÉGULIER ET PETITES RÉPARATIONS

## JEU DE LA POIGNÉE DE FREIN

La poignée de frein doit avoir un jeu de 10 à 20 mm mesuré à l'extrémité de la poignée. Si ce n'est pas le cas, veuillez contacter votre revendeur agréé pour une vérification du système de freinage.

### AVERTISSEMENT

Une poignée de frein qui semble lâche ou imprécise lors du freinage peut indiquer la présence d'air ou d'eau dans le système hydraulique. S'il y a de l'air ou de l'eau dans le système hydraulique, veuillez le faire purger par votre revendeur agréé ou faire remplacer le liquide de freins.

L'air ou l'eau dans le système hydraulique diminuent la performance de freinage et peuvent conduire à la perte de contrôle du véhicule.

## JEU DE LA PÉDALE DE FREIN

La pédale de frein doit avoir un jeu de 20 à 30 mm mesuré à l'extrémité de la pédale. Si ce n'est pas le cas, veuillez contacter votre revendeur agréé pour une vérification du système de freinage.

### AVERTISSEMENT

Une pédale de frein qui semble lâche ou imprécise lors du freinage peut indiquer la présence d'air ou d'eau dans le système hydraulique. S'il y a de l'air ou de l'eau dans le système hydraulique, veuillez le faire purger par votre revendeur agréé ou lui faire remplacer le liquide de freins.

L'air ou l'eau dans le système hydraulique diminue la performance de freinage et peut conduire à la perte de contrôle du véhicule.

## PLAQUETTES DE FREIN

Les plaquettes de frein doivent être contrôlées à intervalles réguliers. De préférence avant chaque trajet. Les plaquettes de frein ont une encoche qui doit toujours être visible. L'usure des plaquettes de frein dépend du style de conduite et des propriétés de la chaussée. Si l'épaisseur minimale de

1 mm de la plaquette est atteinte, les deux plaquettes de frein doivent être remplacées. Confiez le remplacement des plaquettes de frein à votre revendeur agréé. Des plaquettes de frein usées augmentent la distance de freinage.

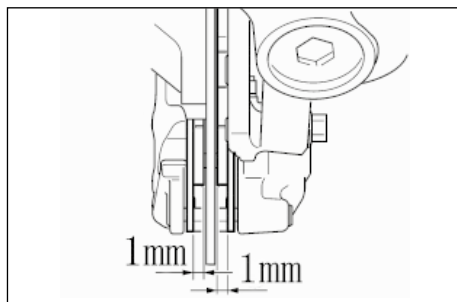

Épaisseur minimale des plaquettes de frein :  
2,0 mm

## LIQUIDE DE FREINS

### AVERTISSEMENT

Un niveau de liquide de freins insuffisant peut entraîner une arrivée d'air dans le système de freinage, ce qui réduit la puissance de freinage. Vérifiez que le liquide de freins se situe au-dessus du repère minimum (1) avant chaque trajet et faites l'appoint si nécessaire.

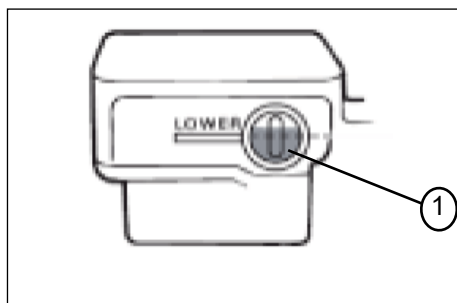

- Un niveau bas peut également indiquer des plaquettes de frein usées ou une fuite dans le système de freinage.
- Si le niveau de liquide de freins est faible,



# ENTRETIEN RÉGULIER ET PETITES RÉPARATIONS

contrôlez l'usure des plaquettes de frein et l'étanchéité du système de freinage.

- Lorsque vous vérifiez le niveau de liquide de freins, assurez-vous que le maître-cylindre de frein est de niveau. Tournez le guidon en conséquence.
- N'utilisez que du liquide de freins de haute qualité, sinon les joints en caoutchouc risquent de se dégrader et cela entraînerait une mauvaise performance de freinage.

Liquide de freins DOT 4  
(Utilisez toujours du liquide de frein provenant d'une bouteille non ouverte)

- Faites toujours l'appoint avec le même liquide de frein. Un mélange peut entraîner une réaction chimique et nuire à la performance de freinage.
- Veillez à ce que de l'eau ne pénètre pas dans le maître-cylindre de frein lors du remplissage. Ceci abaisserait considérablement le point d'ébullition du liquide de freins et peut conduire à la formation de bulles de vapeur.
- Le liquide de freins corrode les surfaces peintes et le plastique. Essuyez immédiatement les débordements de liquide de freins.
- L'usure de vos plaquettes de frein fait baisser le niveau du liquide de freins.
- Si le liquide de freins diminue rapidement, contactez immédiatement votre revendeur agréé.

## Remplacement du liquide de freins

### AVERTISSEMENT

Le liquide de freins doit être remplacé uniquement par le revendeur agréé.

Faites vérifier le liquide de freins en fonction du tableau d'entretien par votre revendeur agréé et faites-le remplacer si nécessaire.

## CÂBLES BOWDEN

Le fonctionnement et l'état des câbles Bowden doivent être vérifiés avant chaque trajet. Les extrémités des câbles doivent être graissées si nécessaire.

Un câble endommagé ou qui bouge difficilement doit être vérifié ou remplacé par votre revendeur agréé.

### AVERTISSEMENT

Les dommages sur une gaine peuvent entraîner la formation de rouille et une plus grande rigidité.

Remplacez les câbles Bowden endommagés immédiatement pour éviter toute situation dangereuse.

## POIGNÉE ET CÂBLE D'ACCÉLÉRATEUR

Vérifiez la poignée d'accélérateur avant chaque trajet. Entretenez le câble d'accélérateur conformément au tableau d'entretien.

## GRAISSAGE DES POIGNÉES

Les points de pivot des poignées de frein et d'embrayage doivent être graissés régulièrement.

### Poignée de frein avant

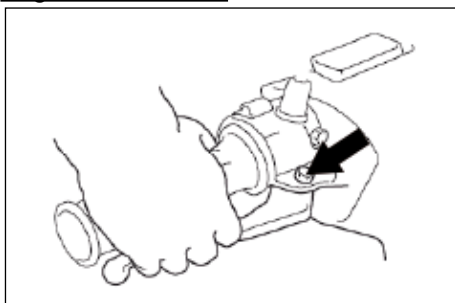

# ENTRETIEN RÉGULIER ET PETITES RÉPARATIONS

## Poignée d'embrayage

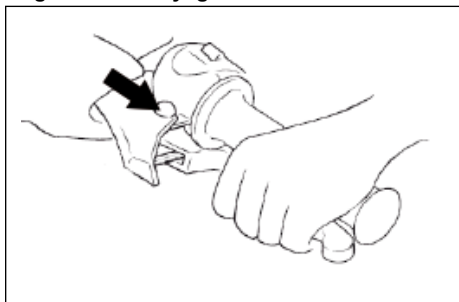

## BÉQUILLES LATÉRALE ET CENTRALE

Vérifiez la béquille latérale (1) et la béquille centrale (2) avant de rouler et graissez régulièrement les surfaces où le métal frotte sur le métal.

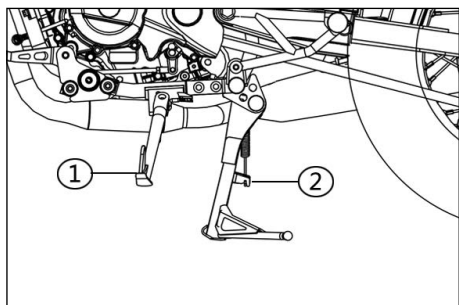

### AVERTISSEMENT

Si une béquille ne se déplie ou replie pas facilement, contactez votre revendeur agréé.

## FOURCHE TÉLESCOPIQUE À SUSPENSION

L'état de la fourche télescopique à suspension doit être vérifié conformément au tableau d'entretien. De plus, un bref contrôle doit être effectué avant tout trajet et si besoin un produit d'entretien sera utilisé.

### AVERTISSEMENT

Veillez stabiliser le véhicule afin de pouvoir procéder au contrôle en étant certain qu'il ne peut pas tomber.

1. Stabilisez le véhicule horizontalement et verticalement.
2. Vérifiez que les conduites internes ne présentent pas de rayures, de dommages ou de fuites d'huile.
3. Tirez le frein avant et poussez le guidon vers le bas plusieurs fois pour vérifier la suspension de la fourche.

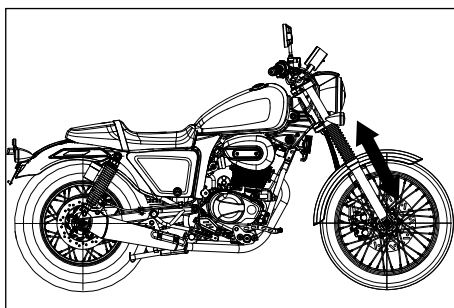

### AVERTISSEMENT

- Si vous constatez des dommages sur la fourche, contactez votre revendeur agréé.
- Si vous utilisez des produits d'entretien pour entretenir la fourche télescopique, veillez à ce qu'ils n'entrent pas en contact avec les pneus ou les plaquettes de frein. Ceci pourrait conduire à de dangereux accidents.

# ENTRETIEN RÉGULIER ET PETITES RÉPARATIONS

## DIRECTION

### AVERTISSEMENT

Un palier de direction usé ou desserré est dangereux. Faites vérifier la direction conformément au tableau d'entretien. Procédez par ailleurs à un bref contrôle si besoin.

1. Placez le véhicule sur la béquille centrale et délestez la roue avant. Faites appel à un assistant qui appuiera sur l'arrière du véhicule.
2. Maintenez la fourche vers le bas et essayez de la déplacer d'avant en arrière.
3. Si vous constatez un jeu, veuillez vous adresser à votre revendeur agréé pour une vérification de la direction.

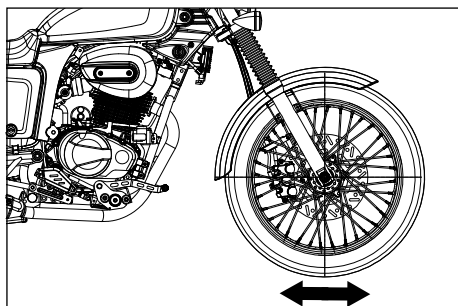

## PALIERS DE ROUES

Les paliers des roues avant et arrière doivent être vérifiés conformément au tableau d'entretien.

### REMARQUE

Si vous constatez un jeu dans le moyeu de la roue ou si la roue ne tourne pas facilement, faites vérifier le palier de la roue par votre revendeur agréé.

## CHAÎNE DE TRANSMISSION

Cette moto est équipée d'une chaîne de transmission faite de matériaux spéciaux. La chaîne de transmission comporte un joint torique spécial dans lequel la graisse est étanchéifiée. Si la chaîne de transmission doit être remplacée, veuillez contacter votre atelier agréé.

### AVERTISSEMENT

Pour garantir votre sécurité, la chaîne de transmission doit être contrôlée avant tout trajet et ajustée si nécessaire.

Contrôlez et ajustez la chaîne de transmission de la moto avant tout trajet. Contrôlez et entretenez la chaîne de transmission selon la méthode suivante.

Vérifiez lors du contrôle de la chaîne de transmission qu'aucun des problèmes suivant ne se présente :

- Maillons de chaîne desserrés
- Pignon endommagé
- Maillon de chaîne sec ou rouillé
- Maillon de chaîne rigide
- Usure excessive
- Mauvais réglage de la chaîne

Si vous constatez un problème sur la chaîne de transmission ou si elle est mal réglée, veuillez vous adresser à un atelier agréé.

L'usure de la chaîne de transmission est toujours le signe que les pignons sont également usés. Veuillez vérifier si l'un des problèmes suivants liés aux pignons se présente :

- Usure excessive du pignon
- Dent endommagée ou cassée
- Contre-écrou desserré

Si vous constatez l'un des problèmes susmentionnés sur les pignons, veuillez contacter un atelier agréé.

### Affichage de l'usure du pignon

# ENTRETIEN RÉGULIER ET PETITES RÉPARATIONS

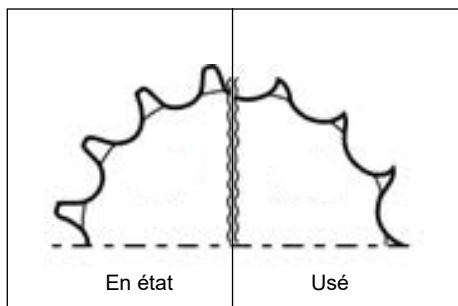

## AVERTISSEMENT

Une chaîne d'entraînement installée de manière incorrecte lors du remplacement est très dangereuse. Des outils spécifiques et une chaîne d'entraînement de haute qualité, complète, sont nécessaires pour remplacer la chaîne d'entraînement. Veuillez confier le remplacement à un atelier agréé.

## REMARQUE

Lors du remplacement de la chaîne de transmission, vérifiez l'usure des pignons avant et arrière et remplacez-les en même temps si nécessaire.

## Nettoyage et graissage de la chaîne d'entraînement

Nettoyez et graissez la chaîne d'entraînement régulièrement selon le procédé suivant :

1. Enlevez la saleté et la poussière de la chaîne et faites attention à ne pas endommager les bagues d'étanchéité.
2. Lavez la chaîne avec un nettoyant pour chaîne ou de l'eau et un détergent neutre.
3. Utilisez une brosse souple pour le lavage de la chaîne. Veillez à ne pas endommager les bagues d'étanchéité même en utilisant une brosse souple.
4. Essuyez l'eau et le détergent neutre et séchez la chaîne à l'air libre.
5. Graissez la chaîne avec une huile spéciale pour chaîne d'entraînement de moto.
6. Après avoir entièrement graissé la chaîne d'entraînement, essuyez l'excès d'huile.

## REMARQUE

Certains lubrifiants pour chaînes contiennent des solvants et des additifs qui peuvent endommager les joints d'étanchéité. Veuillez donc utiliser une huile spéciale pour chaînes à joints toriques.

## AVERTISSEMENT

En cas de nettoyage incorrect de la chaîne, les bagues d'étanchéité peuvent être endommagées. N'utilisez pas de solvants volatils tels que du diluant à peinture ou de l'essence. N'utilisez pas de nettoyeur haute pression ou de brosse métallique pour nettoyer la chaîne.

## Réglage de la chaîne d'entraînement

Régalez le jeu (relâchement) de la chaîne d'entraînement en fonction du conducteur (poids). Augmentez la fréquence de réglage de la chaîne d'entraînement en fonction des conditions de fonctionnement.

## AVERTISSEMENT

Si la chaîne d'entraînement est trop lâche, elle risque de se détacher du pignon et de provoquer un accident ou d'endommager gravement le moteur. Vérifiez et réglez le jeu de la chaîne de transmission avant tout trajet avec la moto.

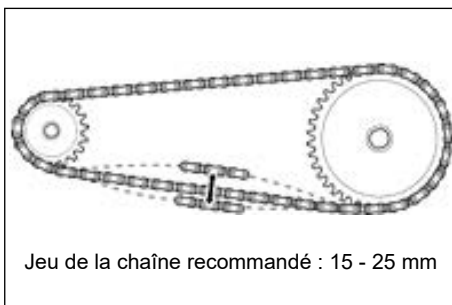

Régalez la chaîne d'entraînement en suivant les étapes suivantes :

# ENTRETIEN RÉGULIER ET PETITES RÉPARATIONS

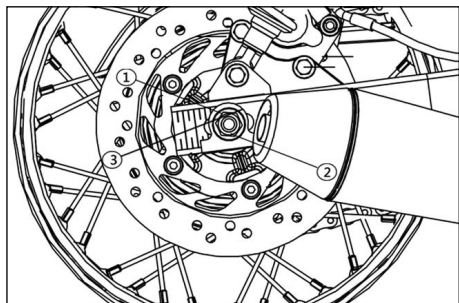

1. Mettez la moto sur la béquille centrale.
2. Desserrez l'écrou de l'axe de roue (1).
3. Tournez l'écrou de réglage (2) pour régler le jeu de la chaîne d'entraînement. Pour assurer l'alignement des pignons avant et arrière, tournez les écrous de réglage gauche et droit (3) jusqu'à ce que les sièges des axes gauche et droit soient exactement à la même position des repères (3).
4. Resserrez l'écrou de l'axe de roue (1).
5. Vérifiez à nouveau le jeu de la chaîne d'entraînement et réglez-la si nécessaire.

Couple de serrage de l'écrou de l'axe arrière :  
85 - 95 Nm

## BATTERIE

La batterie se trouve derrière l'habillage latéral gauche. Retirez d'abord la selle, puis l'habillage latéral gauche pour accéder à la batterie. Ce modèle est équipé d'une batterie scellée et sans entretien. Il n'est pas nécessaire de la recharger en acide ou en eau distillée.

### Démontage de la batterie

1. Retirez le couvercle de sécurité et la borne moins noire (-).
2. Retirez le couvercle de sécurité et la borne plus rouge (+).
3. Retirez la sangle de fixation.
4. Retirez la batterie.

Le montage de la batterie s'effectue en sens inverse.

## AVERTISSEMENT

- Ne retirez en aucun cas le scellement de la cellule de la batterie ! Ceci peut être dangereux et endommager la batterie durablement.
- L'acide des batteries est toxique et dangereux ! Il contient de l'acide sulfurique et peut provoquer des brûlures dangereuses.
- Évitez tout contact avec la peau, les yeux et les vêtements et protégez toujours vos yeux lorsque vous travaillez à proximité de la batterie.
- En cas de contact, fournissez immédiatement les PREMIERS SOINS.
- En cas de contact de l'acide de batterie avec la peau ou les yeux, rincez abondamment à l'eau les zones touchées.
- En cas d'ingestion d'acide de batterie, buvez de grandes quantités d'eau.
- Dans les deux cas, consultez un médecin le plus rapidement possible.
- Les batteries produisent de l'hydrogène gazeux explosif. Conservez la batterie à l'écart des flammes nues, cigarettes, etc. et prévoyez une ventilation adéquate lorsque vous chargez une batterie à l'intérieur.
- CONSERVEZ LES BATTERIES HORS DE LA PORTÉE DES ENFANTS.

### Chargement de la batterie

Si vous ne disposez pas d'un chargeur adapté, contactez votre revendeur agréé pour recharger la batterie déchargée. La batterie se décharge plus rapidement si vous avez des accessoires électriques.

### Stockage de la batterie

- Si le véhicule n'est pas utilisé pendant plus d'un mois, retirez la batterie du véhicule. Rechargez complètement la batterie et entreposez-la dans un endroit frais et sec.
- Si la batterie doit être stockée pendant plus de deux mois, vérifiez au moins une fois par mois le niveau de charge et rechargez la batterie si nécessaire.
- Chargez complètement la batterie avant de la replacer dans le véhicule.

# ENTRETIEN RÉGULIER ET PETITES RÉPARATIONS

- Vérifiez que le remontage est correct, que les câbles de la batterie sont correctement raccordés.

## AVERTISSEMENT

Si vous n'êtes pas familier avec la manipulation de la batterie, contactez votre revendeur agréé.

## REMARQUE

Maintenez la batterie chargée à tout moment. Le stockage d'une batterie déchargée l'endommage irrémédiablement.

## FUSIBLES

Les fusibles se situent sous le couvercle de la batterie.

### Remplacement d'un fusible

1. Tournez la clé de contact sur  et débranchez tous les consommateurs électriques.
2. Retirez le fusible grillé et insérez un nouveau fusible du même ampérage.

Ampérage prescrit :

Système d'injection (EFI) : 15 A  
Fusible principal : 20 A

## AVERTISSEMENT

N'utilisez pas un fusible d'un ampérage supérieur, car cela pourrait causer de graves dommages au système électrique ou un incendie.

3. Après le remplacement du fusible, tournez la clé de contact sur  et mettez en marche les consommateurs électriques pour vérification.
4. Si le fusible grille encore, veuillez contacter votre revendeur agréé pour qu'il vérifie le système électrique.

## ÉCLAIRAGE

Toutes les unités d'éclairage de ce modèle sont conçues en technologie LED. Si une des unités d'éclairage ne fonctionne pas correctement, veuillez contacter votre revendeur agréé.

# DÉPANNAGE

Bien que votre véhicule ait été minutieusement contrôlé avant la livraison, des problèmes peuvent survenir en cours d'utilisation.

Le tableau de dépannage suivant vous indique une série de méthodes de contrôle rapides et simples qui vous permettront de réaliser vous-même un contrôle rapide. Si votre véhicule a besoin de réparations, adressez-vous à votre revendeur, qui dispose des outils, du savoir-faire et de l'expérience nécessaires pour réaliser correctement la maintenance de votre véhicule.

## LISTE DE DÉPANNAGE

DYSFONCTIONNEMENTS	CAUSES	MESURES
Le moteur ne démarre pas lorsqu'on appuie sur le bouton de démarrage.	<ul style="list-style-type: none"> <li>• La batterie est déchargée</li> <li>• Le fusible est défectueux</li> <li>• Le relais de démarrage est défectueux</li> <li>• Le démarreur est défectueux</li> <li>• Le bouton d'arrêt d'urgence est actionné</li> </ul>	<ul style="list-style-type: none"> <li>• Recharger la batterie</li> <li>• Remplacer le fusible</li> <li>• Remplacer le relais de démarrage</li> <li>• Remplacer le démarreur</li> <li>• Mettre le bouton d'arrêt d'urgence dans la bonne position</li> </ul>
Le moteur tourne mais ne part pas ou cale	<ul style="list-style-type: none"> <li>• Le fusible est défectueux</li> <li>• La vitesse de ralenti n'est pas bonne</li> <li>• La bougie d'allumage est encrassée</li> <li>• Le système d'injection est défectueux</li> <li>• Le câble est endommagé</li> <li>• Il y a un mauvais contact de la fiche</li> <li>• Il n'y a plus de carburant</li> <li>• La pompe à carburant est défectueuse</li> <li>• Le filtre à carburant est encrassé</li> <li>• Il y a une fuite de carburant</li> </ul>	<ul style="list-style-type: none"> <li>• Remplacer le fusible</li> <li>• Vérifier la vitesse de ralenti</li> <li>• Remplacer la bougie d'allumage</li> <li>• Vérifier le système d'injection</li> <li>• Vérifier le câble</li> <li>• Vérifier le contact de la fiche</li> <li>• Faire le plein de carburant</li> <li>• Vérifier la pompe à carburant</li> <li>• Remplacer le filtre à carburant</li> <li>• Vérifier le circuit de carburant</li> </ul>
La puissance moteur est mauvaise	<ul style="list-style-type: none"> <li>• Le filtre à air est contaminé</li> <li>• Le filtre à carburant est encrassé</li> <li>• Dysfonctionnement du circuit de carburant</li> <li>• Dysfonctionnement du système d'allumage</li> <li>• Le jeu des soupapes est trop faible</li> </ul>	<ul style="list-style-type: none"> <li>• Remplacer le filtre à air</li> <li>• Remplacer le filtre à carburant</li> <li>• Vérifier le circuit de carburant</li> <li>• Vérifier le système d'allumage</li> <li>• Régler le jeu des soupapes</li> </ul>
Consommation plus élevée d'huile	<ul style="list-style-type: none"> <li>• Le niveau d'huile est trop haut</li> <li>• Le cylindre/piston est usé</li> <li>• La ventilation du moteur est défectueuse</li> </ul>	<ul style="list-style-type: none"> <li>• Vidanger l'huile jusqu'au niveau maximum</li> <li>• Remplacer les pièces</li> <li>• Vérifier la ventilation du moteur</li> </ul>
Le témoin du contrôle moteur s'allume	<ul style="list-style-type: none"> <li>• Dysfonctionnement du système électronique ou d'injection</li> </ul>	<ul style="list-style-type: none"> <li>• Diagnostic de dysfonctionnement par un revendeur agréé</li> </ul>

# ENTRETIEN ET STOCKAGE

## NETTOYER LE VÉHICULE

Lorsque vous nettoyez votre véhicule, non seulement vous lui redonnez l'éclat des premiers jours, mais en plus vous prolongez sa durée de vie et améliorez ses performances.

### Préparation

Fermez tous les bouchons, couvercles et raccords électriques pour que l'eau ne puisse pas pénétrer à l'intérieur.

### REMARQUE

- Utilisez de préférence uniquement de l'eau et un produit nettoyant doux ou un nettoyant spécial disponible en magasin spécialisé pour ne pas endommager les pièces fragiles du véhicule. Séchez les pièces en plastique à l'aide d'un chiffon doux et sec ou d'une éponge.
- N'utilisez jamais de produits nettoyants acides. Si vous devez utiliser ce genre de produit, ne le faites que de manière ponctuelle. Séchez la zone immédiatement ensuite puis appliquez un spray antirouille. Respectez toujours les instructions des fabricants des produits d'entretien et de nettoyeurs.
- Protégez notamment les pièces en plastique, le vernis et le verre des phares des produits chimiques agressifs tels que le carburant, l'antirouille, le nettoyant de freins ou tout autre produit similaire. L'utilisation de ce type de produit peut entraîner des dysfonctionnements ou des dommages et nuire à la sécurité.
- N'utilisez pas de nettoyeur haute pression ou à vapeur. De l'eau pourrait pénétrer dans les paliers, les tuyaux de purge ou les pièces électriques telles que les raccords, les interrupteurs ou l'éclairage et endommager les sabots de freins, les plaquettes de freins, les joints, le vernis ou d'autres surfaces.

### Nettoyage après une utilisation normale

Retirez la saleté avec de l'eau chaude, un produit nettoyant doux et une éponge souple et propre. Rincez ensuite abondamment à l'eau claire. Utilisez une petite brosse pour les endroits difficiles d'accès.

### Nettoyage après un trajet dans un environnement salé ou sur du sel de déneigement

- Nettoyez le véhicule à l'eau froide et avec un produit nettoyant doux.
- N'utilisez pas d'eau chaude ! Cela augmente l'effet de corrosion du sel. Appliquez un spray antirouille sur toutes les pièces métalliques ainsi que sur les parties chromées et nickelées.

Après le nettoyage :

- Séchez le véhicule.
- Pour éviter l'apparition de rouille, nous vous recommandons d'utiliser un produit d'entretien adapté, conformément aux instructions du fabricant.
- Cirez toutes les surfaces vernies.

### REMARQUE

Mêlé à de l'eau, le sel est extrêmement corrosif. Veuillez donc suivre les instructions de nettoyage suivantes.

### AVERTISSEMENT

- Avant la mise en marche du véhicule, vérifiez qu'il ne reste plus de produit de nettoyage ou d'entretien sur le système de freinage ou les pneus.
- Si c'est le cas, n'utilisez pas le véhicule. Retirez d'abord les résidus de produit.
- Avant la mise en marche, testez les freins et les pneus.

## STOCKAGE

### Stockage de courte durée (quelques jours)

- Stockez votre véhicule dans un endroit frais et sec et protégez-le avec une bâche si nécessaire.

### Stockage de longue durée (pour plusieurs semaines)

- Nettoyez le véhicule.
- Stockez votre véhicule dans un endroit bien aéré et sec.
- Contrôlez la pression des pneus et corrigez-la si nécessaire, et soulevez le véhicule du sol de manière à ce qu'aucune des deux roues ne soit en contact avec le sol. Si cela n'est pas possible, faites légèrement tourner les roues chaque mois afin qu'elles ne reposent pas en permanence sur le même endroit (dommages dus à l'immobilisation).
- Rechargez la batterie et démontez-la.
- Stockez la batterie à température ambiante (de préférence à 20° C).
- Rechargez la batterie à 70% tous les 2 mois.



# CARACTÉRISTIQUES TECHNIQUES

## MOTEUR

Type	4 temps, refroidi par air
Disposition des cylindres	Cylindre unique incliné vers l'avant
Cylindrée	125 cm <sup>3</sup>
Taux de compression	9,2 : 1
Démarrreur	Démarrreur électrique
Système de graissage	Graissage sous pression

## HUILE MOTEUR

Type	Huile pour moteur 4 temps SAE 10W-40
Quantité	1,0 L

## CARBURANT

Type	Essence sans plomb, RON/ROZ min. 95
Quantité	13,0 L

**!! AVERTISSEMENT !!**  
**!! L'ESSENCE BIOÉTHANOL E15-E10**  
**N'EST PAS AUTORISÉE !!**



## FILTRE À AIR

Type	Papier filtre
------	---------------

## ECU

Fabricant	DELPHI
-----------	--------

## BOUGIE D'ALLUMAGE

Fabricant	NGK
Type	CPR8EA
Espace entre les électrodes	0,6 - 0,7 mm

## EMBRAYAGE

Type d'embrayage	Mouillé, multi-disque
Type de transmission	Manuel à 5 vitesses

## CHÂSSIS

Type	Cadre en acier
------	----------------

# CARACTÉRISTIQUES TECHNIQUES

## ROUE AVANT

Jante	2.15 x 18
Pneu	90/90-18
Pression	2,3 bar

## ROUE ARRIÈRE

Jante	3.00 x 15
Pneu	140/90-15
Pression	2,3 bar

## SYSTÈME DE FREINAGE AVANT

Type	Frein hydraulique mono-disque
Diamètre du disque de frein	267 mm
Actionnement	Main droite et pied droit (CBS)

## SYSTÈME DE FREINAGE ARRIÈRE

Type	Frein hydraulique mono-disque avec CBS
Diamètre du disque de frein	240 mm
Actionnement	Pied droit

## LIQUIDE DE FREINS

Type	Liquide de freins DOT 4
------	-------------------------

## SUSPENSION AVANT

Type	Fourche télescopique à suspension
Ressort / Amortisseur	Ressort hélicoïdal / amortisseur à huile

## SUSPENSION ARRIÈRE

Type	Bras oscillant
Ressort / Amortisseur	Ressort hélicoïdal / amortisseur à huile

## BATTERIE

Tension / Capacité	12 V / 9 Ah
--------------------	-------------

## FUSIBLE

Système d'injection de carburant (EFI)	15 A
Fusible principal	20 A

# CARACTÉRISTIQUES TECHNIQUES

## DIMENSIONS

Longueur	2061 mm
Largeur	835 mm
Hauteur	1105 mm
Empattement	1380 mm

## POIDS

Poids prêt à rouler	141 kg
Poids total maximum autorisé	291 kg
Charge maximale autorisée sur l'essieu avant	102 kg
Charge maximale autorisée sur l'essieu arrière	189 kg
Charge maximale (conducteur / passager inclus)	150 kg

# GARANTIE

Avant la mise en marche, veuillez lire attentivement le manuel d'utilisation afin de vous familiariser avec l'utilisation du véhicule. Nous vous informons que les consignes d'utilisation, d'entretien et de maintenance indiquées dans le manuel d'utilisation doivent être respectées pour pouvoir bénéficier du droit de garantie. Le respect des consignes d'utilisation, d'entretien et de maintenance contribue significativement à prolonger la durée de vie du véhicule.

Une garantie d'absence de défaut matériel ou de fabrication correspondant au niveau actuel de la technique est accordée pour une durée de 24 mois à partir de la date de première remise au client final (garantie limitée) ou pour la durée de garantie établie par la loi. Les travaux de garantie doivent être exclusivement effectués par un garage agréé. En cas de dommages liés à une utilisation incorrecte, une manipulation ou un non-respect des consignes d'utilisation, d'entretien et de maintenance, aucune garantie ne pourra être exigée. La garantie ne peut être accordée qu'à condition que le dommage ait été immédiatement signalé au vendeur ou à l'un de nos garages agréés. Le recours à la garantie donne uniquement droit à une élimination du vice. Aucun remplacement ne sera accordé pour un dommage direct ou indirect. Aucune garantie ne peut être accordée pour les véhicules non entretenus. Veuillez donc tenir compte des informations suivantes.

La carrosserie et les pièces de carénage doivent être régulièrement nettoyées. Pour ce faire, n'utilisez jamais de nettoyeur haute pression, un jet d'eau puissant ou un produit nettoyant fort, corrosif ou abrasif. Cela peut endommager durablement les surfaces et le vernis et favoriser l'apparition de rouille. Utilisez toujours des produits nettoyants doux. Votre revendeur saura vous conseiller. Les pièces en aluminium ou à la surface travaillée (surfaces chromées, anodisées ou traitées d'une autre manière) doivent être entretenues avec un produit nettoyant adapté afin d'éviter toute oxydation. Le châssis et les pièces en métal doivent toujours être entretenus avec un produit antirouille adapté afin d'empêcher la corrosion.

Si le véhicule est garé en permanence à l'extérieur, il doit être recouvert d'une bâche afin d'empêcher l'érosion des pièces vernies et la formation de fissures sur l'assise et les pièces en plastique.

Si le véhicule est utilisé sur des routes ou chemins non asphaltés ou en course, aucune garantie ne peut être accordée.

Aucune garantie ne peut être accordée sur les pièces et pièces d'usure suivantes :  
ampoules / plaquettes de freins et d'embrayage / filtres / bougies d'allumage / pignon moteur, pignon, chaîne de transmission / pneus

Les batteries du véhicule disposent d'une garantie de 6 mois.

# ENTRETIEN ET MAINTENANCE

## INFORMATION IMPORTANTE

La date à laquelle les travaux d'entretien doivent être effectués est la valeur limite qui est atteinte en premier. Il peut s'agir du nombre de kilomètres parcourus ou de la durée d'utilisation depuis la dernière maintenance.

La garantie ne peut être assurée que si le véhicule a été entretenu conformément au présent calendrier et n'a pas été exposé à une charge inhabituelle.

### ATTENTION

Effectuez uniquement les travaux qui concernent votre véhicule.

### REMARQUE

- Les conduites hydrauliques doivent être remplacées tous les 4 ans.
- La formation de rouille sur le véhicule doit être contrôlée en continu. Le propriétaire du véhicule est lui-même responsable de la prévention de la rouille.

Dans les pages suivantes, vous trouverez le tableau de maintenance ainsi que le carnet d'entretien.

# ENTRETIEN ET MAINTENANCE

## TABLEAU DE MAINTENANCE

PIÈCE	INTERVENTION	Après les				
		1 000 premiers km	Tous les 3 000 km	Tous les 6 000 km	Tous les ans	Tous les 2 ans
Bougie d'allumage	Contrôle / Remplacement		✓	Remplacement		
Filtre à air	Contrôle / Remplacement		✓	Remplacement		
Pneus, jantes, paliers de roues	Contrôle	✓	✓	✓	✓	✓
Palier de direction	Contrôle / Nettoyage / Graissage	✓	✓	✓	✓	✓
Fixation de toutes les vis visibles	Contrôle	✓	✓	✓		
Système de freinage	Contrôle / Nettoyage / Remplacement	✓	✓	✓	✓	✓
Liquide de freins	Contrôle / Remplacement	✓	✓	✓	✓	Remplacement
Batterie	Contrôle	✓	✓	✓	✓	✓
Béquille centrale/latérale	Contrôle / Nettoyage / Graissage	✓	✓	✓		✓
Fourche télescopique à suspension	Contrôle			✓	✓	✓
Amortisseur(s) arrière	Contrôle			✓	✓	✓
Huile moteur et filtre à huile	Contrôle / Remplacement	Remplacement	✓	Remplacement	Remplacement	Remplacement
Jeu des soupapes	Contrôle / Réglage si nécessaire	✓		✓		
Levier de frein/embrayage	Contrôle / Nettoyage / Graissage		✓	✓	✓	✓
Câble de transmission/ Câble Browden	Contrôle / Nettoyage / Graissage	✓	✓	✓		✓
Poignée d'accélérateur	Contrôle	✓	✓	✓	✓	✓
Éclairage et commutateur	Contrôle	✓	✓	✓	✓	✓
Conduite/filtre à carburant	Contrôle / Remplacement	✓	✓	Remplacement	✓	✓
Système d'échappement	Contrôle / Resserrage	✓		✓		✓
Pignon, chaîne, pignon	Contrôle / Graissage	✓	✓	✓	✓	✓
Effectuer un essai sur route	Contrôle	✓	✓	✓	✓	✓
En cas de non-respect des intervalles de contrôle, la garantie s'éteint.						
Généralités :						
<ul style="list-style-type: none"> <li>• « Contrôle » signifie que le fonctionnement de l'élément mentionné doit être vérifié.</li> <li>• S'il est également indiqué « Graissage » ou « Remplacement », cela signifie que ces tâches doivent être réalisées en complément.</li> <li>• Si vous constatez des défauts ou des problèmes, ils doivent être corrigés.</li> </ul>						

# ENTRETIEN ET MAINTENANCE

## CARNET D'ENTRETIEN

### Données générales

Modèle : .....

Numéro d'identification du véhicule (NIV) : .....

Nom du client : .....

Signature du client : .....

### CONTRÔLE LORS DE LA LIVRAISON

Kilométrage : .....

Date : .....

Tampon du revendeur / Signature

### PREMIÈRE RÉVISION APRÈS 1 000 KM

Kilométrage : .....

Date : .....

Tampon du revendeur / Signature

### DEUXIÈME RÉVISION

Kilométrage : .....

Date : .....

Tampon du revendeur / Signature

### TROISIÈME RÉVISION

Kilométrage : .....

Date : .....

Tampon du revendeur / Signature

# ENTRETIEN ET MAINTENANCE

## QUATRIÈME RÉVISION

Kilométrage : .....

Date : .....

Tampon du revendeur / Signature

## CINQUIÈME RÉVISION

Kilométrage : .....

Date : .....

Tampon du revendeur / Signature

## SIXIÈME RÉVISION

Kilométrage : .....

Date : .....

Tampon du revendeur / Signature

## SEPTIÈME RÉVISION

Kilométrage : .....

Date : .....

Tampon du revendeur / Signature

## HUITIÈME RÉVISION

Kilométrage : .....

Date : .....

Tampon du revendeur / Signature

## NEUVIÈME RÉVISION

Kilométrage : .....

Date : .....

Tampon du revendeur / Signature



# NOTES

A series of horizontal dotted lines for writing notes.

# NOTES

A series of horizontal dotted lines for writing notes, spanning the width of the page.

# NOTES

A series of horizontal dotted lines for writing notes.

# MOTRON

**Distribué par :**  
KSR Group GmbH  
Im Wirtschaftspark 15  
3494 Gedersdorf  
Autriche

**Les droits d'auteur sont réservés à la société/au fabricant :**

KSR Group GmbH  
Im Wirtschaftspark 15  
3494 Gedersdorf  
Autriche

**Copyright ©2021**

Tous droits réservés.

La présente notice d'utilisation est protégée par le droit d'auteur.

Toute reproduction mécanique, électronique ou sous toute autre forme est interdite sans accord écrit du fabricant.