

ROYAL ENFIELD MANUEL D'UTILISATION



FRANCE

KS MOTORCYCLES - <https://ksmotorcycles.com/>

AVANT-PROPOS

Félicitations. Vous possédez maintenant un morceau d'histoire!

Ce n'est pas seulement une machine mais une ode au passé glorieux - Le Café Racer.

Une évolution de la Royal Enfield Continental GT 535, qui était à son tour une évolution de la Continental GT 250 - l'originale Royal Enfield British racer café - la Continental GT 650 Twin est tout comme son prédécesseur, mais beaucoup mieux.

Conçue pour être simple et robuste avec une ingénierie solide et précise, la Continental GT a été conçue pour être votre fidèle compagnon sur les manèges et les aventures, grandes et petites. Propulsé par notre tout nouveau moteur bicylindre 648 cm³ refroidi par air et notre châssis robuste à double berceau développé dans notre centre de technologie ultramoderne au Royaume-Uni, nous espérons que vous apprécierez de conduire votre moto autant que nous l'aimions. toi.

Ce manuel est votre ami, philosophe et guide quand il s'agit de prendre soin de votre moto. Dans les pages qui suivent, vous trouverez des moyens de prendre soin de votre machine pour qu'elle reste un partenaire fiable dans vos voyages et votre exploration pour les décennies à venir.

Veillez faire appel à tous les services du centre de service autorisé le plus près de chez vous pour vous assurer que votre motocyclette reçoit le bon traitement qu'elle mérite. Veuillez également lire les termes et conditions de garantie et autres informations utiles dans ce manuel avant de partir au soleil.

Continuez à rouler pur.

Pour en savoir plus sur Royal Enfield, nos produits et d'autres nouvelles, allez à www.royalenfield.com

KS MOTORCYCLES - <https://ksmotorcycles.com/>

REMARQUER

Toutes les informations contenues dans ce manuel sont basées sur les dernières informations sur les produits disponibles au moment de la publication. En raison de l'amélioration continue de nos produits, il se peut que les informations contenues dans cette notice ne correspondent pas exactement à votre modèle. Royal Enfield se réserve le droit d'apporter des modifications à ses modèles, sans notification préalable sans encourir l'obligation de faire les mêmes changements ou des changements semblables sur les anciens modèles.

“© Droits de copie 2018 Royal Enfield (Une filiale de Eicher Motors Ltd.). Tous droits réservés. Aucune partie de ce manuel ne peut être copiée, distribuée ou diffusée sans l'autorisation écrite expresse de Royal Enfield”.

L'ensemble des images utilisé comme références n'est pas nécessairement fidèle au modèle que vous avez acheté. Les modifications techniques sont sujettes à changement sans préavis.

Plus d'informations sur l'entretien et la réparation des produits à l'adresse <https://serviceinfo.royalenfield.com> après abonnement payant.

Clause de Non-Responsabilité

- Ce modèle équipé de "pneu tubeless" est muni d'un tube interne.
- Le fait de ne pas utiliser de chambre à air dans une roue à rayons causera le dégonflage du pneu, entraînant une perte de contrôle de la moto.
- Les pneus homologués portant l'inscription «TUBELESS» conviennent à une utilisation avec une chambre à air.

Pièce Num. RAM00007/A / Quantité 500 / Sep. '18

TABLE DES MATIÈRES

Définitions sur la sécurité	5
Renseignements personnels et sur la motocyclette	6
Règles de sécurité	7
Règles de la route	13
Chargement et accessoires	16
Spécifications techniques	18
Lubrifiants recommandé	26
Processus de contrôle fonctionnel ISO 14001	27
Numéro d'identification de moto détails.....	28
Numéro du moteur - Détails.....	30
Emplacement des pièces clés	31
Utilisation des commandes	34
Indications d'avertissement et systèmes de sécurité	45
Courant en période	51
Démarrage	53
Changement de vitesses, conduite et arrêt.....	57

TABLE DES MATIÈRES

Parking	60
Kit d'outils	62
Conseils Pour Petites Réparations	63
Précautions de long trip.....	100
Procédure de lavage	102
Précautions de stockage	104
Dépannage	105
Schema de cablage	113
Entretien périodique.....	116
Dossier d'entretien du service	120
Conditions de garantie	123
Garantie d'émission	126
Garantie du système de contrôle d'émission d'évaporation	132
Soins de l'environnement	134
Remarques	136

DÉFINITIONS SUR LA SÉCURITÉ

Les informations données sous les titres: Attention, Attention et Note sont pour votre sécurité et pour le soin et la sécurité de votre moto et autres. Veuillez les lire attentivement et, si vous ne tenez pas compte de ces instructions, vous risquez de vous blesser ou de blesser autrui et d'endommager la moto.



MISES EN GARDE

Indique une situation potentiellement dangereuse. Ne pas tenir compte de ce message peut blesser le pilote ou d'autres personnes.

AVERTISSEMENTS

En cas de non-respect de ces consignes, la moto risque d'être endommagée.

REMARQUE

Communique des informations importantes et utiles pour une meilleure compréhension.

RENSEIGNEMENTS PERSONNELLES ET SUR LA MOTOCYCLETTE

Nom											
Num. de porte / Rue											
Localité / Ville											
Ville									Pays		
Contact	Numéro du domicile :					Numéro du bureau :					
	Téléphone portable :					Email :					
Numéro de permis :									Valable jusqu'au :		
Modèle	Couleur :										
Numéro de moteur											
Numéro VIN											
Marque de pneumatiques	Avant :					Arrière:					
Num. de pneumatiques	Avant :					Arrière:					
Marque de batterie									Réf. de la batterie		
Vendu par											
Date de vente											

RÈGLES DE SÈCURITÈ

- Avant de faire fonctionner votre nouvelle moto, consultez la notice d'entretien et prenez le temps d'en comprendre le contenu pour votre propre sécurité, celles des autres, et pour éviter d'endommager votre véhicule.
- Prenez le temps de comprendre et de bien respecter la réglementation routière relative au pays dans lequel vous conduisez.
- Avant de démarrer la motocyclette, vérifiez les freins, l'embrayage, le levier de vitesse, les commandes, la pression des pneus, les niveaux d'huile et de carburant, etc.
- Utilisez exclusivement des pièces de rechange homologuées Royal Enfield. L'utilisation d'autres pièces que celles recommandées par le fabricant peut avoir des répercussions sur la performance de votre motocyclette et annuler sa garantie. Consultez votre Centre de Dépannage Agréé Royal Enfield pour plus de détails.
- Dès que vous approvisionnez votre motocyclette en carburant, soyez particulièrement vigilant et respectez les consignes suivantes.
 - ★ Optez pour une zone ventilée, et pensez à couper le moteur.
 - ★ Ouvrez lentement le bouchon du réservoir.
 - ★ ÉTEIGNEZ votre téléphone portable et vos appareils électroniques.
 - ★ Lorsque vous remplissez le réservoir OU apportez des réparations au système de carburant, NE FUMEZ PAS et vérifiez qu'il n'existe pas de flammes nues ni d'étincelles à proximité du véhicule.

RÈGLES DE SÈCURITÈ

- ★ NE REMPLISSEZ pas le rÈservoir à ras-bord. Remplissez le rÈservoir jusqu'au repère indiquÈ, en Èvitant de le faire dÈborder, et pour laisser suffisamment d'espace dans le rÈservoir pour permettre au carburant de se dilater.



MISES EN GARDE

Royal Enfield vous met en garde contre l'utilisation de piÈces non homologuÈes et dÈrivÈes des piÈces d'origine, susceptibles d'altÈrer irrÈmÈdiatement la performance de votre vÈhicule. Le retrait ou la modification des piÈces d'origine peuvent avoir des rÈpercussions sur la performance de la motocyclette et peuvent entraîner un accident.

- Une nouvelle moto doit Ètre utilisÈe selon la procÈdure spÈciale de rodage. Consulter la procÈdure de rodage indiquÈe dans la rubrique correspondante.
- Faites tourner le moteur à vitesse modÈrÈe et roulez dans une zone sans trafic, afin de vous familiariser avec ses commandes et Ètre capable de la maÎtriser en cas de situations dÈlicates.
- NE DEPASSEZ PAS la limite de vitesse autorisÈe et/ou ne conduisez pas trop vite selon les conditions de conduite. Diminuez toujours votre vitesse lorsque les conditions de conduite sont mauvaises. Une vitesse ÈlevÈe augmente le risque d'instabilitÈ et la possibilitÈ de perdre le contrÔle du vÈhicule.

RÈGLES DE SÈCURITÈ

REMARQUE

Si vous êtes jeune conducteur, nous vous conseillons de vous faire former sur les techniques de rodage correcte et de prendre le temps de vous familiariser avec le fonctionnement de votre motocyclette. conducteurs devraient gagner en expérience en conduisant sous différentes conditions et à vitesse moyenne.

Soyez attentif aux conditions de la route et à la météo. Toute motocyclette peut être sujette aux forces contraires suivantes :

- ★ Coups de vent provoqués par les véhicules en circulation.
- ★ Surfaces irrégulières ou rugueuses.
- ★ Surfaces glissantes.

Ces forces peuvent avoir des répercussions sur votre capacité à maîtriser votre véhicule. Si cela se produit, diminuez la vitesse de la motocyclette de sorte à pouvoir la contrôler. Ne freinez pas brusquement.

- Faites fonctionner votre moto de manière défensive. Souvenez-vous qu'une motocyclette ne garantit pas le même niveau de protection qu'une automobile en cas d'accident. L'une des situations accidentelles les plus fréquentes se produit lorsqu'un conducteur tiers (automobile ou motocyclette) ne distingue pas le véhicule en face de lui et le percute.

RÈGLES DE SÈCURITÈ

- Portez toujours un casque homologué, des vêtements de protection et des chaussures de sécurité adaptées à la conduite à motocyclette. Les couleurs claires / réfléchissantes permettent une meilleure visibilité dans la circulation, surtout la nuit. Évitez de porter des vêtements lâches susceptibles de voler au vent (écharpes,etc).
- Lorsque vous transportez un passager avec vous, il est de votre responsabilité de l'informer des procédures de sécurité à respecter.
- NE LAISSEZ jamais, sous aucune circonstance, un autre individu conduire votre moto, sauf si cette personne possède de l'expérience, détient son permis de conduire et connaît le fonctionnement de ce modèle.



MISES EN GARDE

Inspectez régulièrement vos amortisseurs et fourches avant afin de détecter un problème de suspension, et écarter tout risque de perdre le contrôle du véhicule et de vous blesser gravement.



MISES EN GARDE

Pour votre bien-être personnel, effectuez l'ensemble des contrôles et vérifications recommandées par le fabricant. Le manque d'entretien régulier, aux intervalles suggérés, peut avoir des répercussions sur la durabilité/sécurité/longévité de votre motocyclette.

RÈGLES DE SÈCURITÈ



MISES EN GARDE

Evitez tout contact avec le pot d'échappement lorsque celui-ci est chaud. Lorsque vous roulez, portez des vêtements qui recouvrent entièrement vos jambes. Le pot d'échappement devient très chaud lorsque le moteur fonctionne et reste très chaud pendant un moment, même après que le moteur a été éteint. Le fait de ne pas porter un équipement adéquat pourrait entraîner des blessures graves.



MISES EN GARDE

Les gaz d'échappement contiennent du monoxyde de carbone toxique et des substances chimiques, reconnus pour causer le cancer, des malformations congénitales ou des lésions de l'appareil reproducteur.



MISES EN GARDE

Les batteries de motocyclettes contiennent du plomb, des acides et des substances chimiques comme cancérigènes, mutagènes et repro-toxiques. Soyez extrêmement vigilant lorsque vous manipulez une batterie et nettoyez-vous bien les mains après en avoir manipulée une.

RÈGLES DE SÈCURITÈ



MISES EN GARDE

Contactez votre Centre de Dèpannage Agrèe Royal Enfield si vous avez des questions ou si un problème se pose lors de l'utilisation de votre motocyclette. Le non-respect de cette consigne risquerait d'aggraver le problème de dèpart, d'entraîner des rèparations cõteuses et mettre en pèril votre sècuritè personnelle.



MISES EN GARDE

NE REMORQUEZ jamais une motocyclette. La conduite et la manipulation d'une motocyclette remorquèe seraient endommagèes par la force du cãble de remorquage. Si vous devez transporter une motocyclette, utilisez un camion ou une caravane.



MISES EN GARDE

NE TRACTEZ PAS DE REMORQUE avec votre moto. Tracter une remorque peut entraîner une diminution de l'efficacitè des freins, une surcharge des pneus et une manipulation instable, et peut provoquer une perte de contrõle de la motocyclette sur l'avant, pouvant causer un accident.

RÈGLES DE LA ROUTE

- Veillez à ce que votre plaque d'immatriculation soit installée selon les indications données par la Loi et soit toujours visible.
- Conduisez à une vitesse sécuritaire, en fonction du type de route que vous arpentez. Soyez extrêmement vigilant lorsque vous conduisez sur les surfaces suivantes :
 - ★ Poussiéreuses
 - ★ Huileuse
 - ★ Gelée
 - ★ Humide
 - ★ Sablonneuses
- Localisez les débris, substances glissantes ou graviers susceptibles de réduire la stabilité de votre véhicule.
- Restez du bon côté de la route lorsque vous croisez d'autres véhicules.

RÈGLES DE LA ROUTE

- Utilisez vos clignotants et soyez très prudents lorsque vous dépassez des véhicules roulant dans la même direction. N'essayez jamais de doubler un autre véhicule à une intersection, dans un virage, ou lorsque vous montez/descendez une pente.
- Aux intersections, laissez la priorité aux véhicules concernés. **NE PARTEZ PAS DU PRINCIPE** que vous avez la priorité.
- Respectez la réglementation routière en vigueur dans votre pays, en respectant les stops, en cédant la priorité et en faisant attention lorsque vous tournez. Lorsque vous tournez sur la gauche ou la droite, faites attention aux piétons, animaux, et autres véhicules.
- Tous les panneaux de signalisation, y compris les commandes manuelles aux intersections, doivent être respectés rapidement. **RALENTISSEZ** aux panneaux de signalisation, à proximité des écoles et **SOYEZ ATTENTIFS** aux panneaux indiquant des passages à niveau.
- Lorsque vous voulez tourner, signalez-le au moins 30.5 mètres (100 pieds) à l'avance aux autres usagers. Restez proche de la ligne centrale (sauf si la réglementation locale oblige à faire autrement), ralentissez et tournez en restant vigilant.
- Ne passez jamais au rouge. Lorsque le feu est à l'orange et sur le point de passer au rouge, **ARRÊTEZ-VOUS** (ou vice versa), ralentissez et attendez que le feu passe au vert. Ne passez jamais lorsque le feu est rouge ou orange.
- **NE QUITTEZ pas** votre de stationnement (même temporaire) sans le signaler aux autres usagers. Vérifiez toujours que la voie est dégagée avant de vous engager sur la route. Un véhicule déjà en circulation a toujours la priorité.

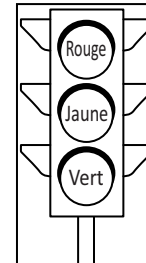

RÈGLES DE LA ROUTE

- Lorsque vous garez la moto, garez-la sur une surface plane et ferme pour l'empêcher de tomber
- Protégez votre moto du vol. Après avoir garé votre moto, assurez-vous que la tête de direction est verrouillée, puis retirez la clé de contact.

MIROIRS DE VUE LATÉRALE

Votre moto est équipée de rétroviseurs convexes à la surface inclinée. Ce type de rétroviseur permet au conducteur de disposer d'un angle de vue plus large à l'arrière (en comparaison avec les rétroviseurs plats). Toutefois, les véhicules et autres objets que vous verrez dans votre rétroviseur apparaîtront plus petits et plus éloignés que dans un miroir classique.

Soyez vigilant lorsque vous estimez la distance et/ou la taille des véhicules/objets reflétés par le rétroviseur.

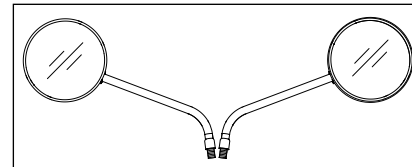

REMARQUE

Pour définir la distance relative entre les véhicules/objets et votre motocyclette, au moyen des rétroviseurs, ajustez-les de sorte qu'une petite partie de vos épaules soit visible et qu'une grande partie à l'arrière de votre motocyclette soit distinctement visible, en fonction de votre position de conduite.

CHARGEMENT ET ACCESSOIRES

Royal Enfield propose une large gamme d'accessoires pour motocyclettes, approuvés et testés sur route. Par conséquent, le pilote est chargé de veiller lui-même à la sécurité de son véhicule, et à l'installation d'accessoires adéquats, ainsi que de respecter les charges recommandées. (Charge utile max. : 200 kg)
Veuillez respecter les consignes suivantes lorsque vous transportez un bagage, et/ou utilisez un siège arrière/des accessoires.

- NE DEPASSEZ PAS 110km/h / 70 mph lorsque vous conduisez seul, transportez un siège arrière, un bagage, ou utilisez un accessoire pour votre motocyclette.
- Maintenez le poids du bagage aussi proche que possible de la motocyclette; cela réduira le risque de changement du centre de gravité de la motocyclette.
- Répartissez le poids uniformément, des deux côtés de la moto.
- NE placez PAS d'objets lourds à l'arrière du conducteur et n'ajoutez pas de poids sur le guidon ou les fourches avant.
- NE DEPASSEZ PAS 3 kilos (6,6 lb) maximum pour chaque sacoche Royal Enfield fournie avec la motocyclette.
- Vérifiez régulièrement le bagage pour vous assurer qu'il tient bien en place et qu'il ne risque pas de bouger pendant le voyage. Les accessoires mal attachés pourraient rendre la conduite difficile et entraîner un déséquilibre de la motocyclette.
- Les grandes surfaces telles que les carénages, les pare-brise, les dossiers et les porte-bagages peuvent nuire à la tenue de route de la moto. Utilisez des accessoires certifiés Royal Enfield, spécifiques à votre modèle de motocyclette, et suivez précisément les consignes d'installation.

CHARGEMENT ET ACCESSOIRES



MISES EN GARDE

NE chargez PAS de poids trop élevé et n'installez pas les accessoires de manière aléatoire sur la moto. Cela pourrait avoir des répercussions sur la stabilité de la motocyclette, sa maniabilité et son utilisation, et pourrait engendrer un accident, susceptible d'entraîner des blessures graves, voire mortelles.



MISES EN GARDE

Royal Enfield propose une large gamme d'accessoires pour motocyclettes, approuvés et testés sur route.



MISES EN GARDE

Royal Enfield vous met en garde contre l'utilisation de pièces non homologuées et dérivées des pièces d'origine, susceptibles d'altérer irrémédiablement la performance de votre véhicule. Le fait de retirer ou de modifier les pièces d'origine peut avoir des répercussions irrémédiables sur la performance de la motocyclette, susceptibles de provoquer un accident capable d'entraîner des blessures graves, voire mortelles.



MISES EN GARDE

NE JAMAIS ignorer les spécifications du modèle / design. Cela constituerait à la fois une mauvaise utilisation de la motocyclette et de ses accessoires, ce qui pourrait nuire à la tenue de route et aux performances du véhicule et provoquer des accidents capables d'entraîner des blessures graves, voire mortelles.

SPÉCIFICATIONS TECHNIQUES

MOTEUR

Type de moteur	Cylindre InlineTwin, 4 temps, SACT
Raccordement	78 mm
Temps	67,8 mm
Déplacement(volume balayé).....	648 cc
Ratio de compression	9.5: 1
Maximum D'énergie	34.9 kw à 7250 RPM (tr / min)
Couple maximal	52.3 Nm à 5150 RPM (tr / min)
RPM au ralenti	1200 ± 80 RPM (tr / min)
Système de démarrage	Démarrage Electrique
Élément de filtre à air	Élément en papier
Lubrification	Puisard humide avec débit d'huile entraîné par une pompe
Boîte de vitesses	Maille constante à 6 vitesses

SPÉCIFICATIONS TECHNIQUES

Capacité du réservoir d'huile	Remplissage à sec.	3,9 Litres / 1,03 Gallons Impériaux
moteur	Recharge.....	3,1 Litres / 0,82 Gallons Impériaux
Qualité d'huile moteur		TOTAL ELF MOTO 4 TECH SAE 10W50 API SL, JASO MA2, SYNTHETIC
Réserve de carburant.....		Injection de carburant
Refroidissement		Refroidissement à l'air

SYSTÈME D'ALLUMAGE

Allumage		Allumage numérique
Système d'allumage		11,25 degrés BTDC
Bougie d'allumage		Bosch - UR5CC
Bougie d'entrefer		0,7 à 0,8 mm

SPÉCIFICATIONS TECHNIQUES

TRANSMISSION

Embrayage	Humide Multi Plate
Lecteur principal	Équipement
Taux primaire	2.05: 1
Boîte de vitesses	6 vitesses, maille constante
Rapport de Transmission.....	1er 2.615: 1
	2ème 1.813: 1
	3ème 1.429: 1
	4ème 1.190: 1
	5ème 1: 040: 1
	6th 0: 962: 1
Transmission auxiliaire	Pignons et chaîne (pas 5/8 ")
Rapport secondaire	2.533:1

SPÉCIFICATIONS TECHNIQUES

CHÂSSIS

Cadre	Berceau divisé semi-duplex
Suspension	
De face	Fourche avant de 41 mm, débattement de 110 mm
Arrière	Amortisseurs à simple enroulement, course de 88 mm
Freins à disque hydrauliques	Avant et arrière avec système ABS.
De face:	Disque de 320 mm, ABS
Arrière:	Disque de 240 mm, ABS
ABS:	BOSCH 9.1
Frein:	ABS à deux canaux
Liquide de Frein:	
Qualité:	DOT 4
Capacité:	De face: 50 ml Arrière: 100 ml
Taille du pneu	
De face	100 / 90-18, Pirelli Phantom Sports Comp
Arrière	130 / 70-18, Pirelli Phantom Sports Comp

SPÉCIFICATIONS TECHNIQUES

Pressions de pneus

Solo

De face 32 psi/2,20 kg/cm²

Arrière 36 psi/2,53 kg/cm²

Avec Pillion

De face 32 psi/2,20 kg/cm²

Arrière 39 psi/2,74 kg/cm²

Antivol de direction En construction

Teneur en éthanol E10 ou inférieur

Indice d'octane minimum 91 RON (indice d'octane recherche) ou plus

Induction Carburant injecté

Capacité du réservoir de carburant ... 12,5* litres / 2,74* Gallons Impériaux

Mise en garde niveau carburant

faible 3,1* litres / 0,68* gallon impérial

Réserve de carburant 1,5* litres / 0,33* gallon impérial

* Les valeurs ci-dessus sont approximatives et la capacité réelle de remplissage de carburant variera des valeurs mentionnées.

SPÉCIFICATIONS TECHNIQUES

ÉLECTRICITÉ

Système	12V - DC
Génération	Alternateur
Sortie de l'alternateur.....	156 W à 1100 tr / min
Batterie	12 V - 12 Ah VRLA
Lampe frontale	12V, H4 60/55 W
Feux de freinage / Antibrouillards .	12V, P21 / 5W (Halogène)
Clignotant	12 V, R10W
Cluster d'instruments	Tableau de bord numérique avec écran LCD
klaxon	320 Hz Son faible et 420 Hz Son aigu
Démarrreur	12 V, 0,8 KW



MISES EN GARDE

L'utilisation d'ampoules / d'accessoires électriques autres que ceux recommandés par le fabricant peut entraîner une surcharge/un dysfonctionnement/une usure précoce du système électrique. La modification ou l'installation de pièces non approuvées par Royal Enfield peuvent avoir des répercussions graves sur le fonctionnement du véhicule et annuler votre garantie.

SPÉCIFICATIONS TECHNIQUES

DIMENSIONS

Râteau.....	24 degrés
Roue Avant	18 M/C x MT 2.50
Roue Arrière	18 M/C x MT 3.50
Longueur	2119 mm
Largeur	833 mm (avec miroirs)
la taille	1067 mm
Empattement	1398 mm
Garde au sol	174 mm

SPÉCIFICATIONS TECHNIQUES

POIDS

Poids à vide (90% carburant et huile)	208 kgs
Charge maximale	200 Kgs (y compris poids du conducteur)

REMARQUE

- Les valeurs / dimensions mentionnées ci-dessus ne sont données qu'à titre indicatif.
- Compte tenu des améliorations continues apportées à nos motos, les spécifications sont sujettes à changement sans préavis.

LUBRIFIANTS RECOMMANDÉ

HUILE MOTEUR			HUILE DE FOURCHE AVANT		LIQUIDE DE FREIN	
Qualité	TOTAL ELF MOTO 4 TECH SAE 10W50 API SL, JASO MA2, SYNTHETIC		Qualité	2W 25 HPCL	Qualité	DOT 4
Capacité	1er remplissage à sec: 3,9 litres / 1,03 gallons impériaux	Changement d'huile de routine: 3,1 litres / 0,82 gallons impériaux	Capacité	473 ml / fourche	Capacité	De face: 50 ml Arrière: 100 ml
			* N PAS MELANGER avec du liquide de frein DOT 4 ou d'un autre type.		Système de FREINAGE ABS à deux canaux	

AVERTISSEMENTS

L'utilisation d'une huile moteur non adaptée pourrait réduire la durée de vie utile des pièces en mouvement et avoir des répercussions graves sur la performance de la motocyclette.

REMARQUE

Recommandation susceptible d'être modifiée sans préavis.

PROCESSUS DE CONTROLE FONCTIONNEL ISO 14001

Conformément aux Directives du Système de Gestion Environnementale ISO 14001, il est conseillé de remplacer dans les meilleurs délais l'huile moteur, l'huile de la fourche et le liquide de frein, en prenant UNIQUEMENT contact avec un Centre de Dépannage Agréé Royal Enfield, dans le but d'éliminer en toute sécurité les huiles usagées et éviter tout risque de pollution pour l'environnement.

Dans le cas où vous remplacerez vous-même vos huiles, nous vous conseillons de vérifier que les huiles usagées / remplacées soient collectées de façon appropriées et éliminées conformément à la réglementation en vigueur.

De la même façon, les résidus dangereux tels que les batteries usagées / endommagées, les pneus, conduites, câbles, joints, filtres à huile, etc. devraient également être mis au rebut de manière adéquate et responsable, en passant par le biais d'un centre de tri agréé.

NUMÉRO D'IDENTIFICATION DE LA MOTO - DÉTAILS

Le numéro VIN est un numéro à 17 chiffres, gravé du côté droit de la partie saillante du guidon, sous la forme d'une étiquette.

Exemple de VIN:

	ME3	X X	XX	X	X	J	X	XXXXXX	
Code du fabricant	_____								
Type de cadre	_____								
Type de moteur	_____								
Variante / Version	_____								
Système d'allumage	_____								
Type de transmission	_____								
Année de fabrication (2017:H, 2018:J, 2019:K)	_____								
Usine d'assemblage (C-Chennai, K-Kanchipuram)	_____								
Production No. de série	_____								

NUMÉRO D'IDENTIFICATION DE LA MOTO - DÉTAILS

NUMÉRO DE CHÂSSIS

Perforé sur le tube de direction côté droit

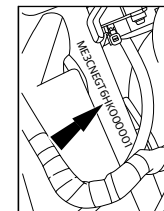

PLAQUE D'INFORMATION VIN

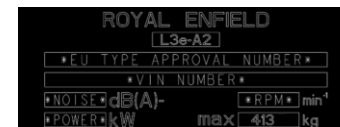

AVERTISSEMENTS

Il est interdit de modifier les informations contenues sous la référence VIN, dans la mesure où il s'agit du seul et unique moyen d'identifier la motocyclette.

NUMERO DU MOTEUR - DETAILS

La référence du moteur est gravée au-dessus du filtre à huile. Il permet d'identifier le numéro de série du moteur, et donne des informations sur la fabrication. Il est interdit de modifier la référence du moteur, dans la mesure où il s'agit du seul et unique moyen d'identifier le

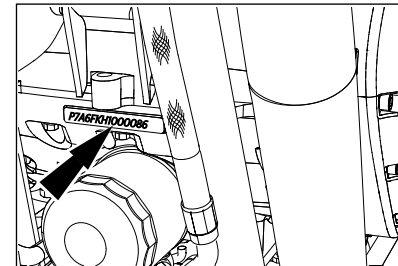
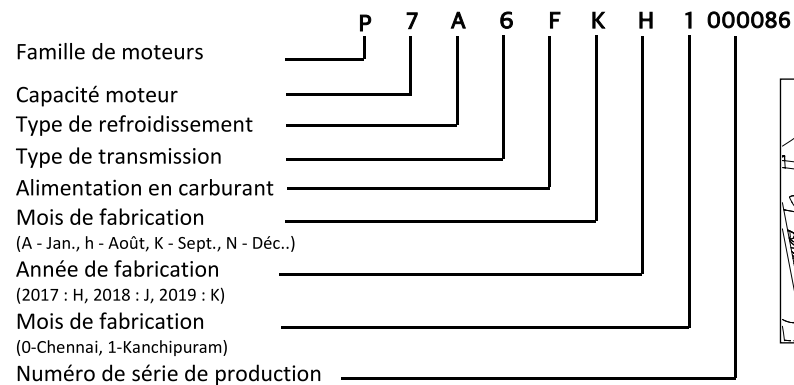

EMPLACEMENT DES PIÈCES CLÉS

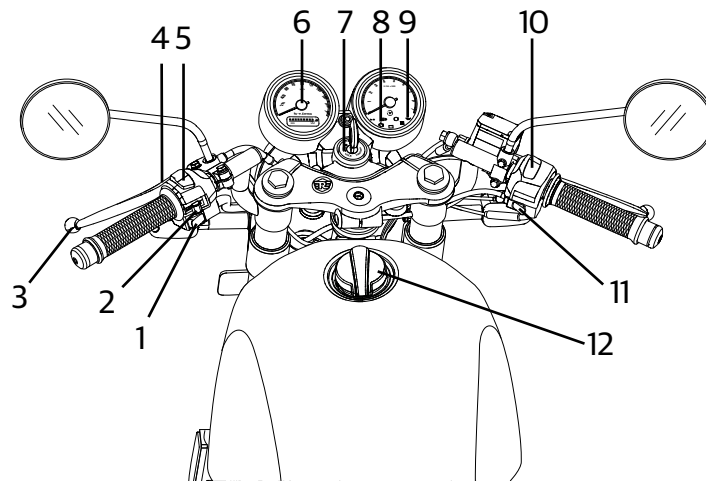

1. Bouton d'avertisseur
2. Commutateur de clignotant
3. Levier d'embrayage
4. Commutateur Flash Jour
5. Interrupteur feux de route / feux de croisement
6. Cluster d'instruments
7. Interrupteur d'allumage
8. Voyant de dysfonctionnement
9. RPM (Tacho) Mètre
10. Interrupteur de coupure du moteur
11. Commutateur de démarrage électrique
12. Bouchon de réservoir de carburant

EMPLACEMENT DES PIÈCES CLÉS

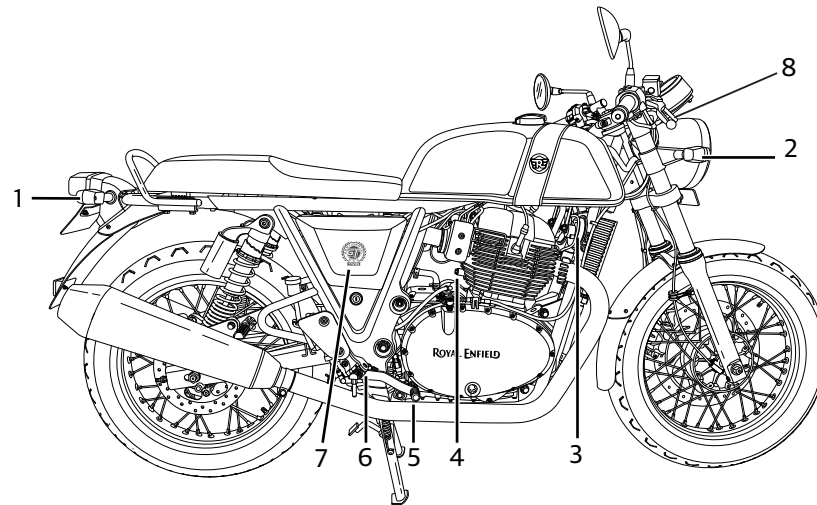

1. Clignotant arrière droit
2. Clignotant avant droit
3. klaxon
4. Démarreur
5. Pédale de frein
6. Levier de frein arrière
7. Panneau latéral droit
8. Levier de frein avant

EMPLACEMENT DES PIÈCES CLÉS

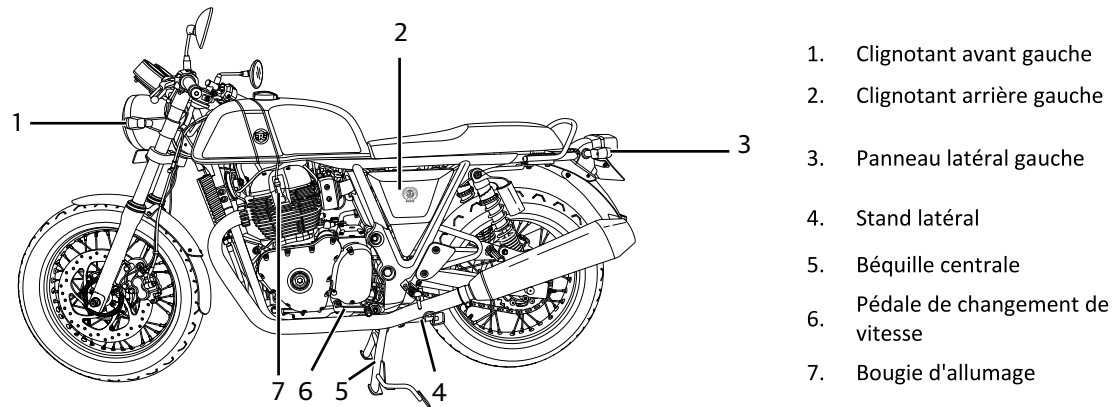



REMARQUE

Le support central n'est pas installé sur le modèle Continental GT 650 de OE Fitment.

UTILISATION DES COMMANDES

INTERRUPTEUR D'ALLUMAGE

-  OFF (ARRET) : Colonne de direction déverrouillée, démarrage "OFF"
-  ON (MARCHE) : Colonne de direction déverrouillée, démarrage "ON"

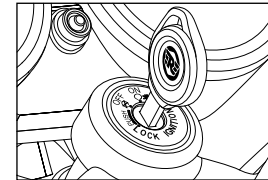

REMARQUE

- La clé est courante pour l'allumage, le bouchon du réservoir d'essence, le verrouillage de la direction et les panneaux latéraux.
- La clé peut être retirée du réservoir à carburant et du panneau latéral uniquement en position verrouillée, depuis la fente de la clé.



ANTIVOL DE DIRECTION

- Tournez le guidon à la position extrême gauche ou droite.
- Poussez la clé sur la position "OFF", enclenchez et faites pivoter dans le sens inverse des aiguilles d'une montre, afin de verrouiller la colonne de direction; puis retirez la clé.
- Pour déverrouiller, insérez la clé dans la colonne de direction en position "verrouillée", puis faites pivoter dans le sens horaire.

UTILISATION DES COMMANDES

BOUCHON RESERVOIR DE CARBURANT

- Soulever le rabat de la clé sur le bouchon du réservoir de carburant et insérer la clé
- Tournez la clé dans le sens horaire pour l'ouvrir.
- Appuyez sur le capuchon pour verrouiller avec la clé en position.
- Retirer la clé du capuchon et fermer le rabat

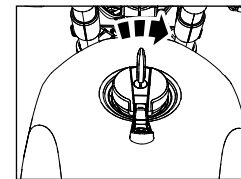

MISES EN GARDE

- NE PAS trop remplir le réservoir de carburant.
- Approvisionnez en carburant jusqu'au fond de la plaque anti-éclaboussures.
- Un sur-remplissage pourrait entraîner une pénétration du carburant dans le système de recyclage, et pourrait endommager le système de contrôle de l'évaporation de carburant.

AVERTISSEMENTS

Les vapeurs de carburant sont très explosives. Veuillez vous assurer qu'aucune flamme nue / étincelle ne se trouve à proximité lorsque vous réapprovisionnez le véhicule en carburant, et optez pour une zone bien ventilée. Veuillez vous assurer que l'essence ne se répand pas sur les surfaces peintes. En cas de déversement de carburant sur les surfaces peintes, essuyez immédiatement. Autrement, cela pourrait laisser une trace indélébile. Ne fumez pas pendant le ravitaillement ou lorsque le bouchon du réservoir de carburant est ouvert.

UTILISATION DES COMMANDES

NIVEAU DE REMPLISSAGE DU CARBURANT

1. Collier de remplissage de carburant
2. Plaque anti-éclaboussures
3. Niveau de carburant maximum

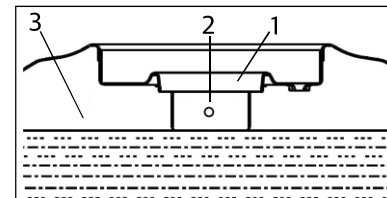

INTERRUPTEUR D'ARRET DU MOTEUR



Moteur Eteint



Moteur ON

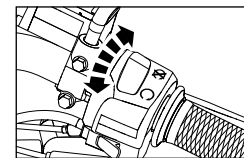

AVERTISSEMENTS

- Éteignez le contacteur d'allumage lorsque le moteur ne fonctionne pas. Ne pas le faire déchargera la batterie en raison du fait que le projecteur est continuellement allumé.

UTILISATION DES COMMANDES

COMMUTATEUR E-START



Maintenez enclenché jusqu'à ce que le moteur démarre, pendant 5 secondes maximum.

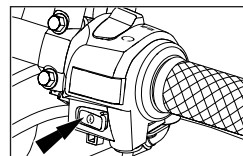

KLAXON



Appuyez sur le klaxon pour émettre un klaxonnement.

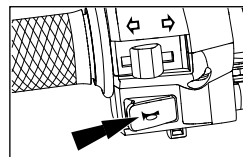

INTERRUPTEUR FEUX DE ROUTE / FEUX DE CROISEMENT

- Lorsque le phare est en état de marche (ON), "les feux de route / de croisement" peuvent être sélectionnés en faisant basculer l'interrupteur. Le témoin lumineux des feux de route, situé sur le tableau de bord, s'allume lorsque les feux de route sont activés.



Faisceau élevé



Feux de croisement

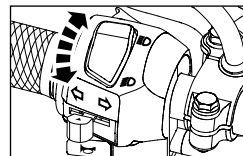

UTILISATION DES COMMANDES

FLASH DE JOUR

Appuyez sur l'interrupteur pour les pleins phares.

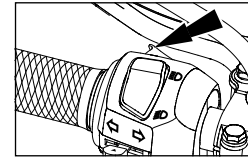

COMMUTATEUR DE CLIGNOTANT

- ← Clignotant gauche "ON"
- Clignotant droit "ON"
- ↑ "OFF" (Pousser pour annuler)

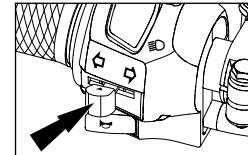

Faites passer le bouton de la position "OFF" à la droite ou à la gauche, avant de le régler selon vos préférences, puis remplacez-le sur "OFF" pour qu'il arrête de clignoter.

UTILISATION DES COMMANDES

PANNEAU LATÉRAL GAUCHE

- Pour accéder au côté gauche du panneau latéral, retirez le siège et la vis de fixation, tirez et désengagez le panneau latéral de son emplacement, puis retirez-le délicatement.



PANNEAU LATÉRAL DROIT

- Tournez la clé dans le sens horaire pour déverrouiller le panneau latéral.
- Tirez sur le panneau latéral en même temps que la clé pour le retirer délicatement.

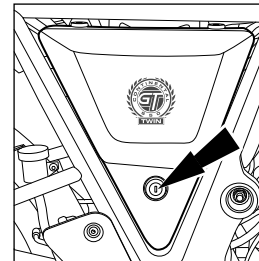

UTILISATION DES COMMANDES

CLUSTER D'INSTRUMENTS

Ce groupe d'instruments comprend les éléments suivants:

1. Compteur de vitesse
2. Odomètre
3. Bouton de sélection
4. Voyage A & B mètre
5. Indicateur de clignotant
6. Salut faisceau indicateur
7. Témoin lumineux dysfonctionnement du moteur
8. Indicateur de basse tension de batterie
9. Indicateur de niveau de carburant
10. Indicateur ASB
11. Témoin lumineux Neutre
12. Témoin lumineux Pression de l'huile faible
13. Compte-tours

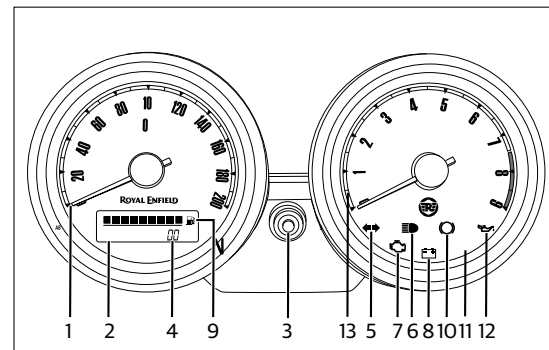

UTILISATION DES COMMANDES

1. COMPTEUR DE VITESSE

Le compteur de vitesse indique la vitesse à laquelle la moto roule et a un calibrage à la fois en kilomètres et en miles.

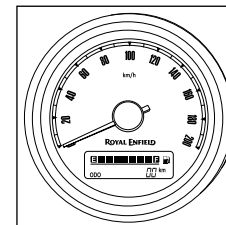

2. ODOMÈTRE

L'affichage par défaut dans l'odomètre est le Kms / Miles total que la moto a couvert



REMARQUE

Le dernier mode de sélection sera affiché à chaque allumage.



MISES EN GARDE

Il est illégal d'altérer l'affichage de l'odomètre ou de réinitialiser le nombre total de Kms / miles parcourus par la moto.
Il est illégal de conduire la moto après avoir déconnecté le capteur de vitesse de la moto.

UTILISATION DES COMMANDES

3. BOUTON DE SELECTION

Le bouton sélecteur vous aidera à choisir entre le mode odomètre, Trip 'A' ou Trip 'B'.

4. Compteur journalier A et B

Une légère poussée de moins d'une seconde sur le sélecteur affiche le compteur kilométrique du trajet "A". Une autre poussée sur le sélecteur fait passer l'affichage du trajet "A" au trajet "B".

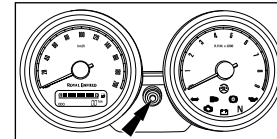

REMARQUE

1. Configurez l'affichage en tant que trajet "A" ou trajet "B", comme mode actuel.
2. Appuyez sur le sélecteur pendant plus de 3 secondes.
3. L'affichage passe automatiquement à zéro.



MISES EN GARDE

N'essayez pas de modifier un réglage lorsque vous conduisez une moto. Cela peut entraîner une perte de contrôle et entraîner un accident.

UTILISATION DES COMMANDES

5. INDICATEUR DE CLIGNOTANT

Indique que les indicateurs Gauche ou Droite sont 'ON'.

6. INDICATEUR HI BEAM

Indique que le phare de route est allumé.

7. LAMPE INDICATEUR DE DYSFONCTIONNEMENT DU MOTEUR

Un témoin lumineux (MIL), installé sur le compte-tours, indique les dysfonctionnements. Lorsque le coupe-circuit du moteur et du démarreur sont tous les deux sur la position "ON" après que le véhicule a démarré, le témoin lumineux MIL s'allume pendant quelques secondes et affiche "OFF", ce qui indique que toutes les fonctions du système d'injection électronique de carburant (EFI) fonctionnent correctement. En cas de dysfonctionnement du système EFI, le témoin lumineux MIL clignotera continuellement. Il est recommandé de conduire la moto à la station-service Royal Enfield Autorisée la plus proche pour une inspection et une correction détaillées du système EFI.

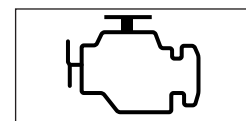
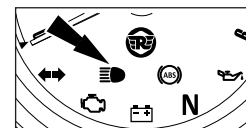
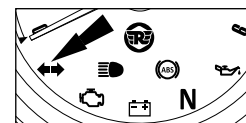

UTILISATION DES COMMANDES

8. INDICATEUR DE BASSE TENSION DE BATTERIE

Lorsque l'interrupteur du démarreur est sur la position "ON", le symbole "Basse tension" s'allume. Dès que le moteur est démarré, le témoin "Basse tension" de la batterie passe automatiquement sur "OFF".

Dans le cas où la tension de la batterie se situerait en-dessous de 12 Volts et que la batterie ne chargerait pas lorsque le moteur tourne, le symbole "Basse tension" restera allumé sur le tableau de bord.

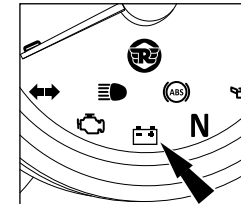

AVERTISSEMENTS

Ne faites pas fonctionner la motocyclette si le témoin "Basse tension" de la batterie reste allumé en continu. Faites également vérifier le système de charge auprès d'un Centre de Dépannage Royal Enfield agréé, le plus tôt possible.

INDICATIONS D'AVERTISSEMENT ET SYSTÈMES DE SÉCURITÉ

Yotre motocyclette est équipée des indications d'avertissement et des systèmes de sécurité suivants:

9. INDICATEUR DE NIVEAU DE CARBURANT

L'indicateur de niveau de carburant indique le niveau de carburant dans le réservoir de carburant.

Les barres d'affichage du compteur de carburant s'effacent en direction du niveau vide (E) lorsque le niveau de carburant descend en-dessous du niveau plein (F).

La dernière barre de l'affichage du niveau de carburant clignote en continu lorsque le niveau de carburant est inférieur à 3 litres (0,8 gallon impérial).

Ne faites pas fonctionner la motocyclette lorsque le témoin lumineux de niveau de carburant faible clignote en continu, car cela pourrait engendrer une panne d'essence et endommager la pompe à carburant. Veuillez refaire le plein dès que l'indication de carburant bas commence à clignoter.

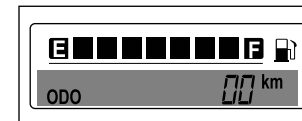

INDICATIONS D'AVERTISSEMENT ET SYSTÈMES DE SÉCURITÉ

10. SYSTÈME DE FREINAGE ANTIBLOCCAGE (ABS)

Le système de freinage antiblocage (ABS) permet d'éviter que les freins ne bloquent les roues, en cas de freinage brusque à vitesse élevée, ou sur surface à faible frottement. Cela permet au conducteur de mieux gérer son véhicule et de lui éviter de dérapier, ce qui peut causer un accident.

En cas de freinage brusque, les capteurs du système de freinage signalent à l'ABS de réduire momentanément et continuellement la pression hydraulique et d'empêcher les freins de bloquer les roues, tout en réduisant la vitesse du véhicule. Cela permet au conducteur de contrôler la moto.

Un témoin lumineux ABS est intégré au tableau de bord (comme cela est indiqué sur l'image ci-contre), pour informer le conducteur en cas de dysfonctionnement de l'ABS.

Lorsque le coupe-circuit du moteur et l'interrupteur du moteur sont sur la position "ON", le symbole ABS s'allume et reste allumé jusqu'à ce que la motocyclette atteigne une vitesse de 5 km/h, avant de s'éteindre. Cela indique que l'ABS fonctionne correctement. Si le témoin lumineux de l'ABS ne passe pas sur "OFF" et reste continuellement sur "ON" à vitesse élevée, nous vous conseillons de ne pas utiliser le système ABS de votre motocyclette. Faites inspecter le système de freinage par le Centre de Dépannage Royal Enfield le plus proche. Dans le cas contraire, vous vous exposeriez à des blessures graves, voire des risques de mort.

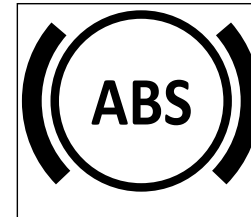

INDICATIONS D'AVERTISSEMENT ET SYSTÈMES DE SÉCURITÉ

MISE EN GARDE (ABS)

L'ABS est une fonction de sécurité qui aide à éviter le blocage des roues en cas de freinage brusque et inattendu. Il ne doit en aucun cas remplacer les bonnes pratiques et le freinage anticipé.

Veillez rouler prudemment et freiner avec précaution, surtout dans les virages. L'ABS ne peut pas estimer les "variations de poids" ni l'élan de la moto, et ne peut donc éviter le patinage dû à la perte de traction.

Veillez anticiper la distance d'arrêt nécessaire en fonction de votre vitesse, et freiner bien à l'avance afin d'immobiliser la moto en toute sécurité.

Appuyez sur les deux freins en même temps pour arrêter efficacement le véhicule et mieux le contrôler.

Le non-respect des consignes précédentes peut causer un accident et provoquer des blessures graves, voire la mort.

INDICATIONS D'AVERTISSEMENT ET SYSTÈMES DE SÉCURITÉ

BONNES ET MAUVAISES PRATIQUES (ABDOS)

Bonnes pratiques	Mauvaises pratiques
<ul style="list-style-type: none">■ Pendant le démarrage du moteur, vérifiez systématiquement que le témoin lumineux de l'ABS est allumé ("ON"), puis s'éteint ("OFF") lorsque la vitesse du véhicule dépasse 5 km/h (3.1 mph).■ Veuillez vérifier que le liquide de frein se situe au niveau "MAX" dans les réservoirs avant et arrière, et vérifiez qu'il n'existe aucune fuite au niveau des systèmes de freinage.■ Pour freiner plus efficacement, enclenchez les deux freins simultanément.■ Dans le cas où le témoin lumineux de l'ABS resterait continuellement sur "ON", faites contrôler le système de freinage de votre véhicule par un Centre de Dépannage Royal Enfield agréé.	<ul style="list-style-type: none">■ NE PAS RELACHER le levier / la pédale de frein lorsque des pulsations sont ressenties lors d'un freinage brutal en situation d'urgence. Les pulsations indiquent seulement que l'ABS est activé.■ NE PAS APPLIQUER uniquement le frein avant ou arrière, car cela peut entraîner un freinage inefficace.

11. TEMOIN LUMINEUX NEUTRE

Ce témoin lumineux s'allume lorsque le véhicule est au point mort.

12. TEMOIN LUMINEUX PRESSION D'HUILE FAIBLE

Ce témoin lumineux s'allume dès que la pression de l'huile devient trop basse. Lorsque l'interrupteur d'allumage est sur la position "ON" et que le moteur ne tourne pas, le témoin lumineux s'éteint lorsque la pression de l'huile moteur est suffisante / correcte.

INDICATIONS D'AVERTISSEMENT ET SYSTÈMES DE SÉCURITÉ

AVERTISSEMENTS

Lorsque le témoin lumineux reste allumé et que la vitesse du moteur est supérieure au ralenti, arrêtez immédiatement le véhicule et faites-le contrôler par le Centre de Dépannage Royal Enfield le plus proche. Le non-respect de cette consigne peut endommager le moteur.

13. COMPTE-TOURS

Il indique la vitesse du moteur en Tr/min.

CAPTEUR DE SURVITESSE

Dans le cas où la motocyclette basculerait d'un côté ou de l'autre, pendant que le moteur tourne et que l'une des vitesses est engagée, le détecteur de capotage désactivera à la fois le système de carburant et de démarrage et mettra le moteur sur «OFF». Cela évite la détérioration de la motocyclette et protège le conducteur.

Pour réinitialiser le capteur de retournement et réactiver les systèmes d'allumage et de carburant.

- Vérifiez que la motocyclette est stationnée bien droite, sur une surface stable.
- Vérifiez que le levier de vitesse est au point mort et que le témoin lumineux est allumé sur le tableau de bord.
- Coupez le contact et mettez le coupe-circuit sur «OFF», attendez quelques secondes, puis rallumez le contact et le coupe-moteur afin de mettre le moteur en marche.

INDICATIONS D'AVERTISSEMENT ET SYSTÈMES DE SÉCURITÉ

Une vérification minutieuse des aspects suivants doit être effectuée chaque fois que vous prenez la route, et plus particulièrement après un long moment sans rouler, afin de déterminer si un entretien supplémentaire est nécessaire.

1. Carburant adéquat dans le réservoir pour le voyage prévu.
2. Pneus pour une pression, des abrasions ou des coupures correctes.
3. Vérifiez que la chaîne de transmission est bien tendue et bien lubrifiée.
4. Freins, embrayage, direction et accélérateur pour une réactivité adéquate.
5. Commandes de barre de poignée pour le bon fonctionnement.
6. Le niveau d'huile du moteur.
7. Vérifiez que les rayons de roue soient bien réglés et en bon état.
8. Phare, feu arrière, feu stop et feux de signalisation pour un fonctionnement correct.
9. Vérifiez que l'ensemble des témoins lumineux du tableau de bord fonctionne correctement.



MISES EN GARDE

Pour votre bien-être personnel et votre sécurité, tous les points mentionnés ci-dessus doivent être effectués périodiquement. Dans le cas contraire, cela pourrait avoir des répercussions sur la sécurité d'utilisation et risquerait d'endommager votre motocyclette et engendrer un accident, susceptible d'entraîner des blessures graves, voire mortelles.

COURANT EN PERIODE

La Royal Enfield Motorcycle comme vous le feriez, est capable de vitesses élevées cohérentes. Cependant, comme pour toute nouvelle moto, une procédure de "RUNNING-IN" est essentielle pour aider à la bonne "litérie" des différentes pièces mobiles de votre moto et pour atteindre une performance optimale par la suite.

1. NE DEPASSEZ pas la charge utile maximum indiquée.
2. Faire chauffer le moteur pendant quelques minutes au ralenti pour permettre à l'huile moteur de lubrifier toutes les pièces mobiles du moteur avant de conduire la moto.
3. Évitez le fonctionnement à pleins gaz et ne roulez pas à vitesse constante. Variez la vitesse de 10% en roulant.
4. Il est recommandé d'utiliser le demi-embayage lorsque vous vous déplacez en ville (régime moteur au ralenti à 2000 Tr / min) en 1ère vitesse. Pour les autres vitesses et les régimes plus élevés, évitez d'utiliser le demi-embayage, car cela qui réduirait la durée de vie de l'embayage. Pendant l'accélération / la décélération, débrayez entièrement, changez de vitesse et embayez progressivement (mais pas trop lentement).
5. Conduisez à la vitesse appropriée et évitez les accélérations et les freinages brusques.
6. Évitez de conduire la motocyclette en continu pendant plus d'une heure,. Nous vous recommandons de faire une petite pause.

COURANT EN PERIODE

Au cours des 2000 premiers kilomètres de course, ne dépassez pas les limites de vitesse indiquées dans le tableau ci-dessous.

Vitesse de moto

Équipement	500 premiers kilomètres	501 - 2000 kms
1	15 KMPH	20 KMPH
2	25 KMPH	30 KMPH
3	30 KMPH	40 KMPH
4	45 KMPH	55 KMPH
5	60 KMPH	70 KMPH
6	75 KMPH	85 KMPH

REMARQUE

Le tableau ci-dessous indique le régime moteur recommandé en rpm (tr / min) pour une performance optimale du moteur.

Distance parcourue	Vitesse max. du moteur
0 à 800 kms (0 à 500 miles)	4000 rpm (tr/min)
800 à 1600 kms (500 à 1000 miles)	6000 rpm (tr/min)

DEMARRAGE

- Pour passer au point mort, déplacez la moto d'avant en arrière en douceur tout en déplaçant la vitesse. Vérifiez que le levier de vitesse est au point mort et que le témoin lumineux est allumé sur le tableau de bord.

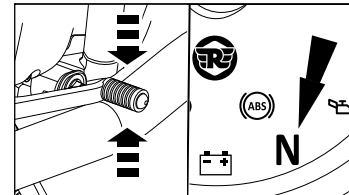

Placez la clé de contact en position «ON» et l'interrupteur du coupe-circuit du moteur du guidon droit en position «RUN» .

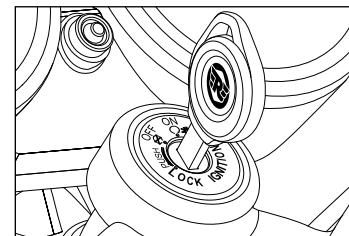

DEMARRAGE

- Lorsque l'interrupteur du coupe-circuit et l'interrupteur du démarreur sont sur la position «ON»  et que le moteur a été démarré, le témoin lumineux MIL s'allume quelques secondes et passe sur «OFF». Cela indique que toutes les fonctions du système d'injection électronique de carburant (EFI) fonctionnent correctement. En cas de dysfonctionnement du système EFI, le témoin MIL s'allume continuellement.

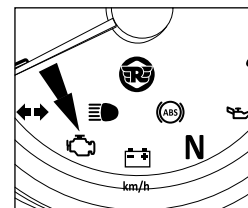

AVERTISSEMENTS

- Dans le cas où le témoin lumineux indiquant un dysfonctionnement du système NE PASSERAIT pas sur «OFF», faites contrôler le véhicule auprès d'un Centre de Dépannage Royal Enfield agréé.
- Vérifiez le témoin lumineux indicateur du niveau de carburant, afin de vérifier que le réservoir contient un niveau correct de carburant. Si la dernière barre clignoterait en continu, cela indique que le niveau de carburant dans le réservoir est faible. Veuillez le réapprovisionner immédiatement.

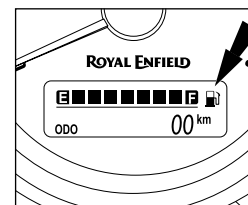

DEMARRAGE

- Débrayez en tirant sur le levier d'embrayage et maintenez-le enfoncé.
- Maintenez l'interrupteur de démarrage électrique enfoncé, jusqu'à ce que le moteur démarre, pendant 5 secondes maximum.

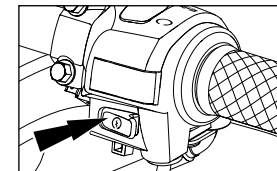
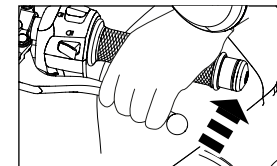

REMARQUE

Si le moteur ne démarre pas au bout de 5 secondes, relâchez l'interrupteur du démarreur et patientez environ 5 secondes avant d'essayer de démarrer de nouveau le moteur.

DEMARRAGE

AVERTISSEMENTS

Si le moteur ne démarre pas : NE MAINTENEZ PAS l'interrupteur du démarreur enclenché pendant de longues périodes; cela ferait chuter le niveau de charge de la batterie en-dessous de 10 Volts. Faites contrôler la motocyclette par le Centre de Dépannage Royal Enfield le plus proche, afin de comprendre pourquoi le moteur ne démarre pas.

AVERTISSEMENTS

N'ACCELEREZ jamais A PEINE le moteur démarré, surtout lorsqu'il fait froid. Le moteur doit pouvoir tourner au ralenti pendant au moins 2 minutes afin de permettre à l'huile moteur de circuler et de lubrifier toutes les pièces mobiles. Cela permet aussi à la température du moteur d'augmenter. Le non-respect de cette information importante causera de sérieux dommages aux pièces internes du moteur.

N'accélérez que lorsque le régime moteur s'est stabilisé et qu'il vous semble correct.

- Assurez-vous que la béquille latérale est en position complètement rétractée. Si vous ne le faites pas, le moteur s'éteindra (OFF) dès que le rapport sera engagé.



MISES EN GARDE

S'il vous plaît faites extrêmement attention lors de la conduite de la moto. Dans le cas contraire, vous pourriez vous blesser

CHANGEMENT DE VITESSES, CONDUITE ET ARRÊT

Le levier d'embrayage doit être complètement enclenché avant toute tentative de changement de vitesse. Si vous n'enclenchez pas entièrement le levier d'embrayage, le moteur aura du mal à démarrer OU calera, ce qui risquerait d'endommager les pièces du système de transmission.

- Lorsque le véhicule est au point mort, enclenchez le levier de changement de vitesse au moyen de votre pouce, afin d'engager la 1ère vitesse.

CONFIGURATION DU LEVIER DE VITESSE

1 -- N -- 2 -- 3 -- 4 -- 5 -- 6

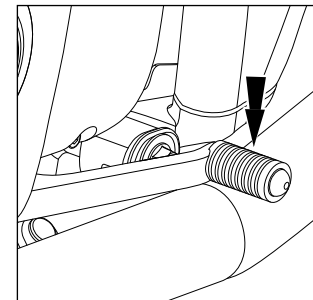

CHANGEMENT DE VITESSES, CONDUITE ET ARRET

AVERTISSEMENTS

- Si le levier d'embrayage est relâché brutalement et que l'ouverture des gaz est insuffisante, la motocyclette aura du mal à démarrer et calera.
- Si l'accélération est très forte et que le levier d'embrayage est relâché brusquement, la motocyclette fera un mouvement brusque, qui entraînera une perte de contrôle du conducteur et pourra engendrer un accident susceptible de provoquer des blessures graves, voire mortelles, aussi bien pour le conducteur que pour les autres usagers de la route. De plus, le véhicule risquerait d'être sévèrement endommagé.
- Toujours faire preuve de la plus grande prudence tout en libérant l'embrayage et la conduite de la moto.
- Soulever le levier de changement de vitesse avec la butée pour passer au 2ème rapport et aux rapports suivants.
- Dès que la motocyclette atteint une vitesse de 20 km / h en 1ère, passez en 2ème et augmentez la vitesse à mesure que la vitesse de la motocyclette augmente.

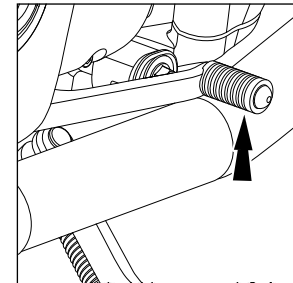

CHANGEMENT DE VITESSES, CONDUITE ET ARRÊT

REMARQUE

Toujours démarrer la moto avec l'équipement en position neutre.

Lorsque le régime du moteur diminue ou lorsque vous montez une pente ou que vous roulez à vitesse réduite, passez à la vitesse inférieure appropriée pour empêcher le moteur de caler ou de tendre pour tirer.

- Ramenez toujours la vitesse au minimum lorsque vous ralentissez pour arrêter le véhicule.
- Placez le levier de vitesse sur le point mort juste avant l'arrêt complet du véhicule.
- Ouvrez le couvercle du réservoir et retirez la membrane avec précaution pour faire l'appoint de liquide de frein.
- Stationnez la motocyclette dans un endroit sécurisé, placez l'interrupteur du démarreur sur «OFF» et celui du moteur sur «ON».

PARKING

STATIONNER LA MOTOCYCLETTE SUR LA BEQUILLE

- Sélectionnez une surface plane et ferme.
- Maintenez fermement le guidon, dans une position droite.
- Béquille centrale inférieure, telle que les deux pieds du support reposent sur un sol ferme.
- Exercez une pression sur le point d'appui au centre de la béquille et ramenez la motocyclette vers l'arrière.
- Bloquez la colonne de direction et assurez-vous que le guidon est lui aussi bloqué, avant de retirer la clé du contact.

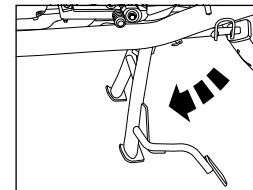

REMARQUE

Le support central n'est pas une pièce de montage sur les modèles Continental GT 650. Le pied central peut toutefois être installé comme accessoire moyennant des frais supplémentaires. Veuillez contacter le centre de service agréé Royal Enfield le plus proche si vous souhaitez assembler un support central comme accessoire.

PARKING

MOTO DE STATIONNEMENT SUR LE SUPPORT LATÉRAL

- Sélectionnez une surface plane et ferme.
- Étendez la béquille latérale. Inclinez la motocyclette sur la gauche, jusqu'à ce qu'elle soit fermement ancrée dans le sol.

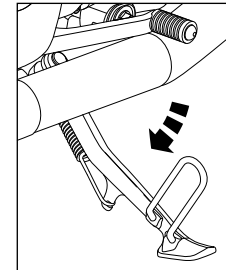

MISES EN GARDE

Vérifiez que les deux béquilles sont entièrement rétractées avant de chevaucher la motocyclette.

Veillez faire très attention lors du stationnement et assurez-vous qu'il soit bien garé pour éviter que la moto ne tombe et cause des blessures à vous ou à d'autres personnes et endommage les pièces de la moto.

KIT D'OUTILS

Le kit à outils se situe dans le panneau latéral droit de la motocyclette.

S.No.	La description	Qté
1.	Clé de serrage	1
2.	Clé Allen 6 mm	1
3.	Clé Allen 5mm	1
4.	Clé Allen 4mm	1
5.	Tube d'extension	1
6.	Clé mixte à cliquet 24 x 14	1
7.	Tournevis 06 x 160	1
8.	Tennoneuse double 10 x 12	2

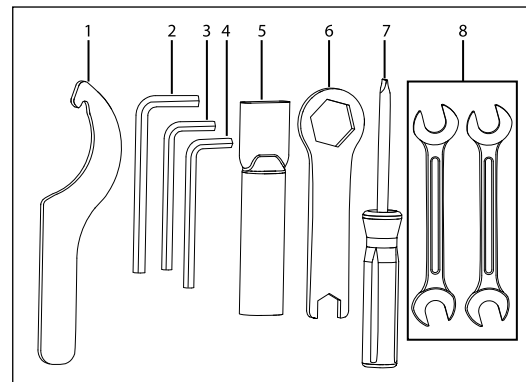

CONSEILS POUR PETITES RÉPARATIONS

Les tâches d'entretien suivantes vous aideront à entretenir votre moto en bon en marche. Toutefois, pour une révision complète, nous vous conseillons de contacter un Centre de Dépannage agréé Royal Enfield.

LEVIER DE MAIN, CENTRE ET PIVOTS DE PIEDS LATÉRAUX

- Nettoyez les points de pivotement et assurez-vous qu'ils sont exempts de toute saleté, saleté, rouille, etc.
- Lubrifiez les pivots.

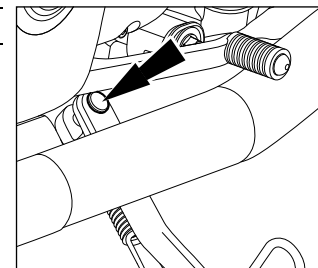

REMARQUE

Essuyez l'excédent de lubrifiant pour empêcher la saleté et la crasse de s'accumuler.

CONSEILS POUR PETITES RÉPARATIONS

CHAÎNE DE TRANSMISSION

- Vaporisez sur la chaîne de transmission le solvant de nettoyage adéquat, tout en faisant tourner en même temps la roue arrière.
- Assurez-vous que la chaîne arrière a été suffisamment et complètement couverte avec le solvant de nettoyage. Si nécessaire, utiliser une brosse appropriée pour enlever les dépôts durs de la chaîne.
- Attendez quelques minutes et nettoyez soigneusement la chaîne pour retirer toutes les saletés, débris, etc.
- Tournez lentement la roue arrière et appliquez simultanément le lubrifiant de chaîne recommandé sur les maillons de la chaîne.
- Après quelques minutes, essuyez l'excédent de lubrifiant de chaîne, en vous aidant d'un chiffon propre.

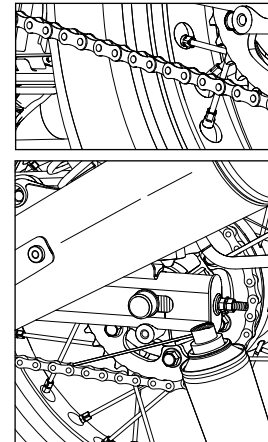

CONSEILS POUR PETITES RÉPARATIONS

CONTRILE DU NIVEAU D’HUILE

- Assurez-vous que la motocyclette est en position verticale sur une surface stable et régulière, et sur sa béquille.
- Démarrer le moteur et le laisser tourner au ralenti (rpm) pendant environ 2 minutes et couper le contact.
- Attendre 2 minutes pour que l'huile se stabilise et vérifier le niveau d'huile dans la fenêtre sur le couvercle RH du moteur.
- Faire l'appoint en liquide de frein jusqu'à ce que le niveau se situe entre les repères «MIN» et «MAX» du réservoir.
- Si nécessaire, remplir UNIQUEMENT avec de l'huile moteur recommandée jusqu'à ce que le niveau soit entre les repères «MIN» et «MAX».

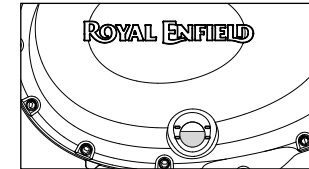

AVERTISSEMENTS

L'utilisation d'huiles de mauvaise qualité ou fausses peut sérieusement affecter les performances de la moto et endommager les pièces mobiles. NE REMPLISSEZ pas au-delà du niveau « MAX », ou laissez le niveau d'huile descendre en dessous du niveau « MIN ».

CONSEILS POUR PETITES RÉPARATIONS

- Retirez le bouchon du filtre à huile pour ajouter de l'huile moteur.

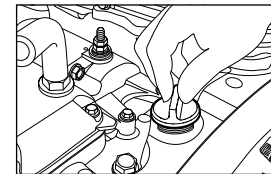

- Placez un bac de récupération sous le bouchon de vidange magnétique. Retirez-le en même temps que la rondelle pour vidanger complètement l'huile du moteur.

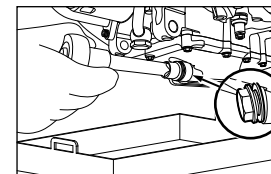

MISES EN GARDE

VEILLEZ à ne pas DEVERSER l'huile moteur. Stockez l'huile usagée dans un récipient séparé, et éliminez-le. Evitez tout contact de l'huile avec le corps. Nettoyez immédiatement les parties de peau touchées au moyen d'eau savonneuse, jusqu'à tout éliminer.

CONSEILS POUR PETITES RÉPARATIONS

REMARQUE

Assurez-vous que l'huile du moteur est complètement vidée. Vidangez l'huile entièrement, en évitant les déversements.

DRAINAGE D'HUILE MOTEUR

- Placer un récipient sous le bouchon de vidange d'huile moteur
- Appliquez délicatement une pâte d'étanchéité sur le bouchon de vidange.
- Réapprovisionnez le moteur en huile, en respectant les niveaux indiqués.
- Insérez le bouchon du bouchon de vidange en même temps que la nouvelle rondelle.
- Serrez le bouchon du bouchon de vidange sur 35 Nm.
- Fermez le bouchon de remplissage d'huile moteur.
- Démarrer et chauffer le moteur pendant 2 à 3 minutes, puis l'éteindre. Vérifiez le niveau d'huile à travers la fenêtre du niveau d'huile.

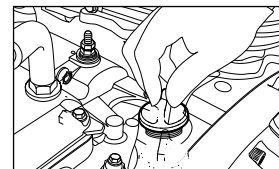
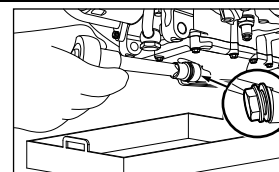

AVERTISSEMENTS

NE DEPASSEZ PAS les quantités d'huile moteur recommandées, car l'excédent d'huile se renverserait sur le système de ventilation du carter et boucherait le filtre à air.

CONSEILS POUR PETITES RÉPARATIONS

BOUGIE D'ALLUMAGE

BOUGIE DE NETTOYAGE ET FICHE DE REGLAGE

- Débrancher les capuchons des bougies d'allumage des bougies.
- Localisez la clé à bougie sur la bougie, desserrez la bougie et retirez-la de la culasse.
- Vérifiez que la bougie d'allumage ne contient pas de dépôts de carbone et que les électrodes centrales ne sont pas usées.
- Nettoyer la bougie en ayant recours à une machine permettant de nettoyer les bougies d'allumage.
- Retirez la bougie d'allumage de la machine, vérifiez et réglez l'écartement des électrodes entre 0,7 et 0,8 mm.
- Positionnez la bougie sur la machine et vérifiez que la bougie fonctionne correctement.
- Toujours remplacer les bougies d'allumage SEULEMENT selon les spécifications recommandées.
- Appliquez une fine couche de produit "anti-grippage" sur le support de la bougie et fixez le filetage en serrant manuellement la bougie.
- Fixez la bougie d'allumage en respectant un couple de 10 à 15 Nm, à l'aide d'une clé spéciale " bougies d'allumage".

Écart de 0,7 à 0,8 mm

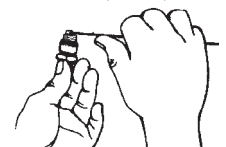

CONSEILS POUR PETITES RÉPARATIONS

LIQUIDE DE FREIN AVANT ET ARRIÈRE

- Vérifiez que la motocyclette est bien droite, sur une surface stable, sur sa béquille.
- Vérifiez le niveau du liquide de frein au travers du regard des réservoirs avant et arrière.
- Le niveau est correct si le niveau d'huile se situe entre les repères "MIN" et "MAX".
- Ouvrez le couvercle du réservoir et retirez la membrane avec précaution pour faire l'appoint de liquide de frein.
- Faire l'appoint en liquide de frein "DOT 4" jusqu'à ce que le niveau se situe entre les repères «MIN» et «MAX» du réservoir.
- Remplacez correctement la membrane et refermez le couvercle.
- Essayez immédiatement tout excédent / déversement de liquide de frein au moyen d'un chiffon propre.

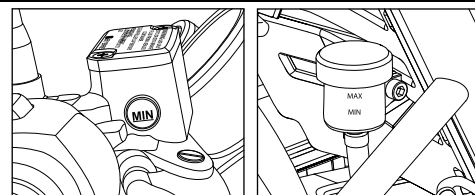

Frein Avant

Frein Arrière

AVERTISSEMENTS

Le liquide de frein est très corrosif et peut endommager les pièces peintes. Veuillez vous assurer que le liquide de frein ne déborde sur aucune partie de la moto. En cas de déversement, nettoyez immédiatement avec un chiffon doux et humide pour éviter d'endommager la partie touchée.
NE mélangez PAS différentes qualités de liquide de frein. Utilisez SEULEMENT du liquide de frein DOT 4

CONSEILS POUR PETITES RÉPARATIONS

INSPECTION DES PNEUS ET DES ROUES

- Inspectez les pneus périodiquement pour l'usure de la bande de roulement, les fissures et les coupures.

Profondeur minimale de la bande de roulement:	
Pneu avant: 1 mm	Pneu arrière: 2 mm

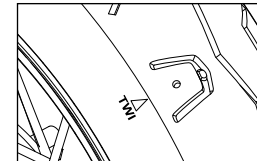

- Vérifiez et enlevez la pierre, les éclats, les clous ou d'autres particules incorporées dans les bandes de roulement des pneus.
- Inspectez périodiquement les roues pour vous assurer qu'elles ne sont pas endommagées par les rayons et que la jante ne vacille pas et n'est pas abîmée.
- Vérifiez l'assiette uniforme du talon du pneu sur la jante chaque fois que le pneu est remonté.
- Utilisez uniquement des pneus et chambres à air de type recommandé, gonflés selon la pression adéquate.

	De face	Arrière
Solo	32 psi/2.20 kg/cm ²	36 psi/2.53 kg/cm ²
Avec Pillion	32 psi/2.20 kg/cm ²	39 psi/2.74 kg/cm ²

CONSEILS POUR PETITES RÉPARATIONS

RETRAIT DE LA ROUE AVANT

- Assurez-vous que la moto est debout sur une surface ferme et plane.
- Placez un bloc de bois sur l'extrémité avant du moteur pour soutenir la moto et assurez-vous que la roue avant est hors du sol d'au moins 2 pouces.
- À partir du faisceau de câbles, déconnectez le coupleur du variateur de vitesse du côté droit.
- Desserrez le boulon de pincement sur le côté inférieur droit de la fourche avant.
- Retirez l'écrou d'essieu et la rondelle, maintenez l'essieu de la roue droite et desserrez complètement l'écrou hexagonal côté gauche.
- Retirez l'écrou et la rondelle de l'essieu.

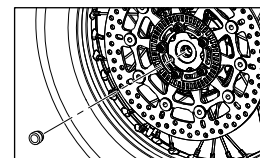
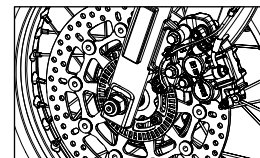
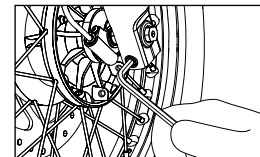

CONSEILS POUR PETITES RÉPARATIONS

- Tapotez et dégagez l'essieu de la roue avant, tapotez doucement l'essieu côté gauche tout en soutenant la roue par le bas, puis dégagez l'essieu côté droit.

AVERTISSEMENTS

Prenez soin de fixer les entretoises de roue et le capteur de vitesse tout en retirant l'essieu des fourches.

- Faites glisser la roue avant pour la libérer des fourches.

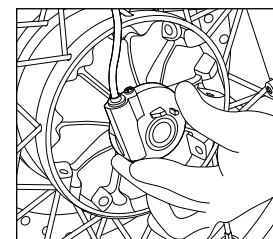

AVERTISSEMENTS

N'appuyez pas sur le levier de frein lorsque la roue avant est retirée car cela entraînerait une trop grande distance entre les plaquettes de frein et l'étrier de frein.

- Placez une pièce de bois de 4 mm d'épaisseur ou une feuille de carton entre les plaquettes de frein pour éviter l'activation des plaquettes si le levier de frein avant est accidentellement enfoncé.
- Veillez à NE PAS ENDOMMAGER le disque de frein avant ou le toner car cela affecterait le système de freinage et l'ABS.

CONSEILS POUR PETITES RÉPARATIONS

REMONTAGE DE LA ROUE AVANT

- Retirer la pièce de bois / feuille de carton placée entre les plaquettes de frein
- Réinstallez le variateur de vitesse dans sa position d'origine , côté droit.
- Localisez l'élément d'espacement sur le moyeu de roue, côté gauche.
- Insérez la roue (avec la commande de vitesse) et l'écarteur entre les extrémités de la fourche. Assurez-vous que le disque de frein est bien situé entre les plaquettes de frein.
- Soutenez la roue avant par le bas et assurez-vous que les fentes de montage sont bien alignées, afin de pouvoir insérer l'essieu de la roue le long de l'extrémité de la fourche côté droit. Enfoncez doucement l'essieu dans la roue jusqu'à ce que la partie filetée de l'essieu soit complètement visible du côté gauche de la fourche.
- Assemblez la rondelle et l'écrou sur l'essieu.
- Maintenez l'essieu en place sur le côté gauche et serrez fermement l'écrou, en respectant un couple de 70 Nm.
- Serrer complètement le boulon de fixation à l'extrémité de la fourche, avec un couple de 25 Nm

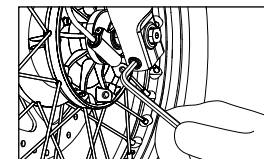
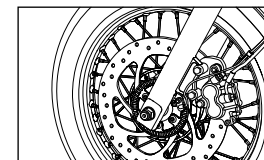
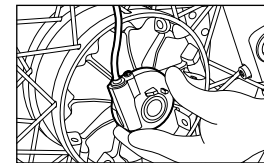

CONSEILS POUR PETITES RÉPARATIONS

- Faites tourner la roue pour vérifier la rotation en douceur.
- Connectez le coupleur de fil de vitesse et vérifiez le bon fonctionnement du compteur de vitesse.
- Appuyez sur le levier de frein et vérifiez l'efficacité du frein avant.

AVERTISSEMENTS

Veillez faire preuve de la plus grande prudence lors du remontage de la roue avant sur la moto.

Veillez vous assurer que la roue est correctement installée avant d'essayer de conduire la moto.

Dans le cas contraire, la motocyclette risquerait de ne pas fonctionner correctement, ce qui pourrait causer un accident susceptible d'engendrer des blessures graves, voire mortelles, aussi bien pour vous que pour les autres usagers de la route.

CONSEILS POUR PETITES RÉPARATIONS

RETRAIT DE ROUE ARRIÈRE

- Assurez-vous que la motocyclette est à la verticale sur une surface ferme et régulière, et que la roue arrière se situe à 6 pouces minimum au-dessus de la surface.
- Observez et marquez les index d'alignement sur les deux tendeurs de chaîne des bras oscillants gauche et droit.
- Desserrez complètement les contre-écrous et les écrous de réglage sur le tendeur de chaîne gauche et droit.

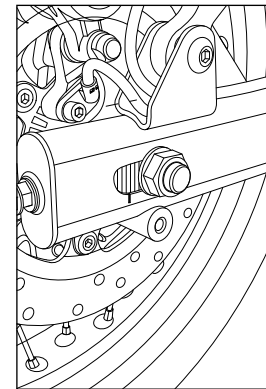

CONSEILS POUR PETITES RÉPARATIONS

- Tenez fermement l'axe de roue sur le côté gauche et desserrez l'écrou hexagonal du côté droit.
- Retirez l'écrou et la rondelle de la broche de la roue.
- Poussez la roue arrière complètement dans le bras oscillant.
- Soutenez la roue arrière par le bas et retirez l'axe de la roue du bras oscillant latéral gauche.
- Libérez délicatement le flexible de frein et retirez l'ensemble étrier du bras oscillant côté droit.

AVERTISSEMENTS

- Assurez-vous que le flexible de frein ne soit pas endommagé ou plié pendant le retrait.
- Soutenir l'assemblage de l'étrier de manière appropriée et à distance du bras oscillant.
- Libérez la chaîne du pignon et assurez-vous qu'elle ne soit pas coincée ou endommagée lors du retrait de la roue arrière.
- Retirer le support du bas de la roue et faire glisser doucement la roue arrière du bras oscillant avec le disque de frein de pignon arrière et les entretoises.

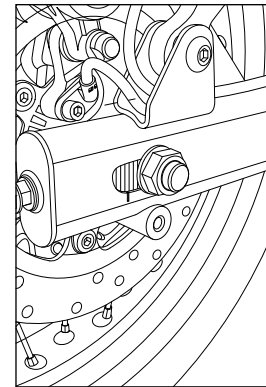

CONSEILS POUR PETITES RÉPARATIONS

AVERTISSEMENTS

N'appuyez pas sur la pédale de frein arrière lorsque vous retirez la roue arrière, car cela entraînerait un déplacement des plaquettes de frein de l'étrier.

- Placez un morceau de bois ou une feuille cartonnée de 4 mm d'épaisseur entre les garnitures de frein pour éviter que celles-ci ne s'activent si vous appuyez accidentellement sur la pédale de frein arrière.
-

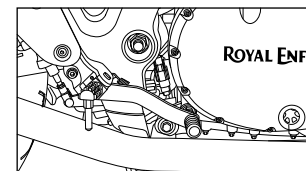

AVERTISSEMENTS

NE tirez PAS la pédale de frein arrière vers le haut dans le but d'élever / de surrélever la motocyclette; et ce qu'elle qu'en soit la raison.

CONSEILS POUR PETITES RÉPARATIONS

REMONTAGE DE ROUE ARRIÈRE

- Assurez-vous que l'écarteur le plus long se situe bien du côté du disque de frein et que le petit écarteur se situe bien du côté du pignon du moyeu de roue.
- Assurez-vous que le tendeur de chaîne se trouve correctement à l'intérieur des bras oscillants gauche et droit.
- Localisez l'étrier sur la patte le long du bras oscillant droit.
- Localisez la roue arrière avec pignon sur le côté gauche, en veillant à ce que le disque de frein se situe entre les plaquettes de frein côté droit.
- Soulevez la roue arrière et assurez-vous que les fentes des supports de l'étrier de frein à bras articulé du système de réglage de la chaîne sont bien alignées avec la fente centrale du moyeu.
- Soutenez la roue arrière de manière adéquate, et insérez la tige de roue arrière le long du bras oscillant latéral gauche, dans le moyeu de roue.
- Assurez-vous que l'écarteur le plus long se situe bien du côté du frein et que l'écarteur le plus court se situe bien du côté du pignon, sur le moyeu de la roue.

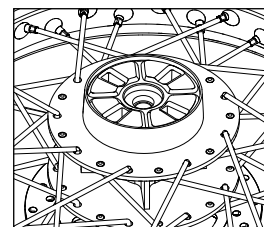
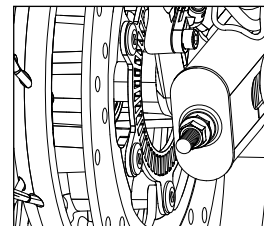

CONSEILS POUR PETITES RÉPARATIONS

- Enfoncez doucement la broche dans la fente du moyeu, jusqu'à ce que les filetages soient complètement visibles sur le côté droit.
- Assemblez la chaîne de transmission sur le pignon et assurez-vous qu'elle est correctement installée.
- Vérifiez que la roue arrière tourne librement et sans difficulté.
- Assemblez la rondelle et l'écrou hexagonal sur la broche de roue du côté droit

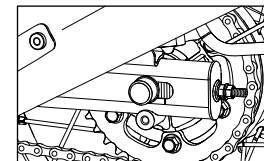
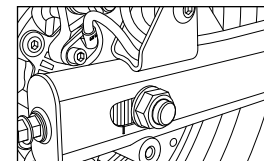

CONSEILS POUR PETITES RÉPARATIONS

NE SERREZ PAS L'ÉCROU HEXAGONAL ENTièrement

- Serrez les écrous de réglage de la chaîne du système de réglage gauche et droit, de sorte à ce que les index réglables soient correctement alignés des deux côtés du bras oscillant.
- Vérifiez et assurez la bonne tension de la chaîne et l'alignement des roues.
- Tenez fermement la tige du côté gauche et serrez l'écrou hexagonal du côté droit, en réglant le couple sur 70 Nm.
- Localisez le flexible de frein au niveau des clips, le long du bras oscillant droit.
- Vérifiez le frein arrière pour une efficacité de fonctionnement appropriée.

AVERTISSEMENTS

Veillez faire preuve de la plus grande prudence lors du remontage de la roue arrière sur la moto.

Veillez vous assurer que la roue est correctement installée avant d'essayer de conduire la moto.

Autrement, les performances de la motocyclette pourraient être altérées, ce qui pourrait causer un accident susceptible d'entraîner des blessures grave (pour vous et les autres usagers de la route), voire mortelles.

CONSEILS POUR PETITES RÉPARATIONS

AJUSTEMENTS - EMBRAYAGE

- Desserrer le contre-écrou extérieur du câble.
- Faites pivoter l'écrou dans le sens des aiguilles d'une montre afin de réduire le jeu, ou dans le sens antihoraire pour augmenter le jeu.
- Une fois les réglages effectués, resserrez l'écrou.
- Vérifiez le jeu à 2/3 mm au niveau du pivot du levier d'embrayage à l'extrémité du guidon. Si le jeu n'est pas atteint, effectuer un nouveau réglage.

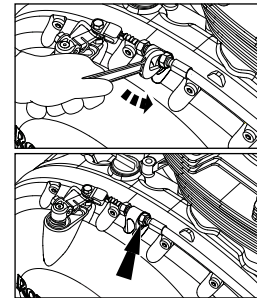

LUMIÈRE DE FREIN ARRIÈRE

Le feu stop s'allume lorsque vous appuyez sur la pédale de frein.

Si le feu de freinage ne s'allume pas, vérifiez que le fil du contacteur de feu de freinage est correctement branché.

CONSEILS POUR PETITES RÉPARATIONS

TENSION DE LA CHAÎNE D'ENTRAÎNEMENT (Jeu Libre 20 -30 mm)

- Stationner la moto sur une surface ferme et plane.
- Assurez-vous que la moto est en position neutre
- Mesurez le jeu libre de la chaîne de transmission comme indiqué. Le jeu libre de la chaîne de transmission est de 20 à 30 mm

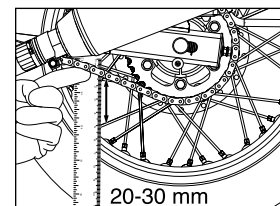

1. Si le jeu de la chaîne de transmission libre s'avère erroné, procédez comme suit :
 - a. Desserrez l'écrou d'essieu de l'axe de roue arrière.
 - b. Desserrez le contre-écrou du dispositif de réglage aux deux extrémités du bras oscillant.
 - c. Pour réduire le jeu, serrez uniformément l'écrou de réglage sur le dispositif de réglage.

CONSEILS POUR PETITES RÉPARATIONS

- d. Pour augmenter le jeu, desserrez les écrous de réglage uniformément et poussez la roue arrière vers l'avant.
- e. Vérifiez que la tension de la chaîne est correcte.
- f. Vérifiez que les index réglables du régleur et du bras oscillant sont les mêmes à droite e à gauche du bras oscillant.
- g. Maintenez fermement la broche côté gauche, et serrez l'écrou hexagonal arrière, en respectant un couple de 70 Nm.
- h. Serrez le contre-écrou du régleur au moyen d'une clé 24 mm.



MISES EN GARDE

Un relâchement de la chaîne supérieur à 30 mm entraînera un glissement de la chaîne et pourrait aller jusqu'à entraîner une usure sévère de la chaîne et des pignons.

Maintenir le relâchement de la chaîne de transmission dans les limites spécifiées à chaque intervalle de 1000 km.

Assurez-vous que les deux roues sont correctement alignées, après avoir ajusté la chaîne et avant de serrer l'écrou de broche de la roue arrière.

CONSEILS POUR PETITES RÉPARATIONS

BATTERIE ET ENTRETIEN

- La moto est fournie avec une batterie 12V - 12 Ah.
- La batterie doit être vérifiée périodiquement pour- Bornes de propreté et de corrosion.

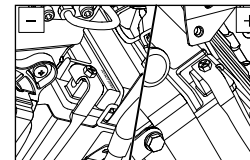

REMARQUE

Le mauvais contact ou la mauvaise fixation des bornes de la batterie peut entraîner une défaillance du calculateur.

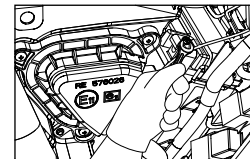

DÉMANTÈLEMENT

- Coupez le moteur et retirez la clé de contact du barillet.
- Débranchez le boulon de la borne négative (- ve) de la batterie.

CONSEILS POUR PETITES RÉPARATIONS

- Retirez les 3 boulons à tête hexagonale du capot pour accéder à la batterie.

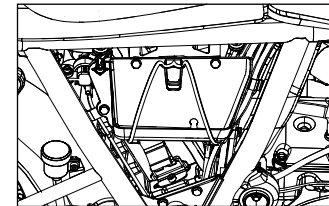

- Déconnectez la borne positive (+ ve) de la batterie.

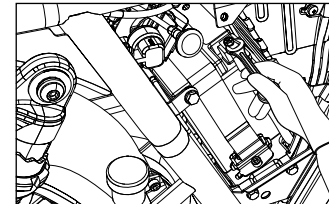

CONSEILS POUR PETITES RÉPARATIONS

- Tirez la sangle de la batterie (ceinture) vers le bas et dégagez le verrou de la sangle du support de la sangle de la batterie.

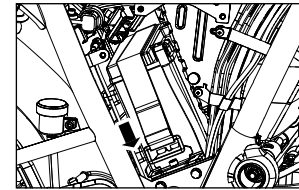

- Desserrez et retirez la vis à tête hexagonale du support de sangle de la batterie.

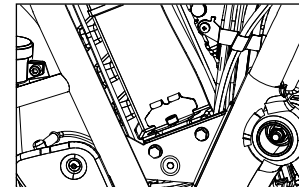

CONSEILS POUR PETITES RÉPARATIONS

- Retirez le support de la sangle de la batterie du plateau de la batterie.

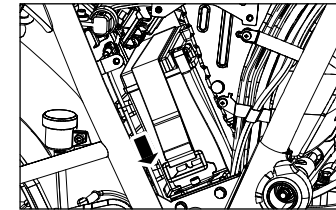

- Retirez la batterie du bac.

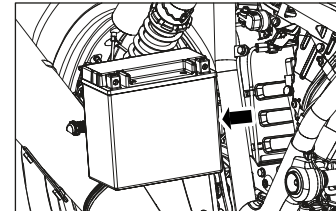

CONSEILS POUR PETITES RÉPARATIONS



MISES EN GARDE

Lorsque vous débranchez les connexions de la batterie, débranchez systématiquement le câble négatif (- ve) de la batterie en premier, puis le câble positif rouge (+ ve).

REMARQUE

Pour vérifier la tension de la batterie, contactez un Centre de Dépannage agréé Royal Enfield, ou un Centre de Dépannage spécialisé dans les batteries.

CONSEILS POUR PETITES RÉPARATIONS

ASSEMBLÉE

- Assemblez la batterie dans le bac.

- Placez le support de la sangle de la batterie dans le bac à batterie.

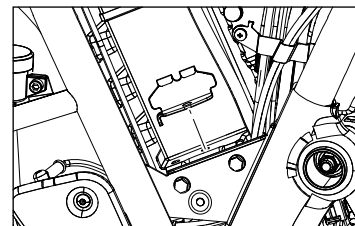
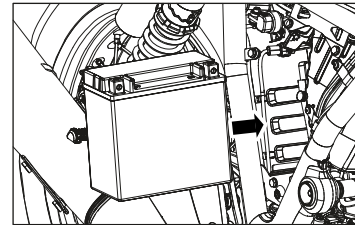

CONSEILS POUR PETITES RÉPARATIONS

- Localiser et serrer la vis à tête à bride dans le support de la sangle de la batterie.
- Tirez la sangle de la batterie (ceinture) vers le bas pour fixer le verrou de la sangle dans le support de la sangle de la batterie.

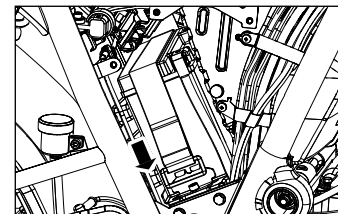
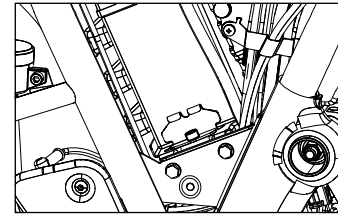

CONSEILS POUR PETITES RÉPARATIONS

- Connectez le boulon de borne positive (+ve) de la batterie.

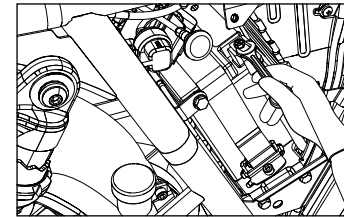

- Localiser et serrer 3 boulons à tête hexagonale dans le porte-outil.

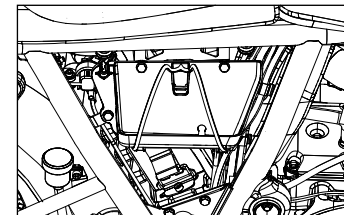

CONSEILS POUR PETITES RÉPARATIONS

- Connectez le boulon de la borne négative (-ve) de la batterie.

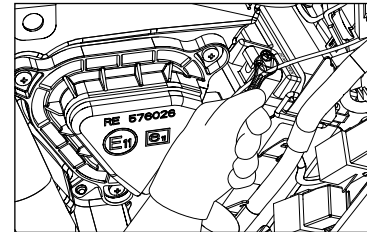

AVERTISSEMENTS

Connectez toujours la borne négative noire (-ve) après avoir connecté la borne positive rouge (+ ve).

REMARQUE

Nettoyez les bornes des câbles pour éviter le phénomène de corrosion, et graissez-les avec de la vaseline.

AVERTISSEMENTS

Conservez les câbles rouge (+ ve) du pôle positif (-ve) et le pôle négatif bien connectés aux bornes de la batterie. Si vous ne le faites pas, vous risquez d'endommager le système électrique de la moto.

CONSEILS POUR PETITES RÉPARATIONS

REMPACEMENT DES COMPOSANTS ÉLECTRIQUES

DESASSEMBLAGE DE L'AMPOULE DU FEU AVANT

- Desserrez la vis de fixation de la jante sur le dessus et retirez le dôme de la lampe frontale.
- Débrancher les connexions électriques.
- Poussez le pousseur et retirez l'ampoule en tenant la pince doucement.
- Retirez l'ampoule à l'aide d'un chiffon propre et non rugueux.

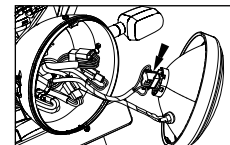
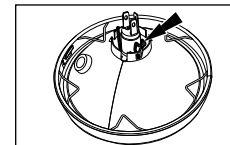
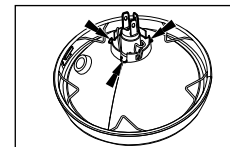

CONSEILS POUR PETITES RÉPARATIONS

- Placer une nouvelle ampoule à l'intérieur du réflecteur de sorte que les trois saillies sur l'ampoule soient alignées avec la fente du réflecteur.
- Refixez la pince de maintien de l'ampoule.
- Connectez les connexions électriques.
- Positionnez le phare avant sur la coque de lampe et serrez la vis de fixation située en haut.

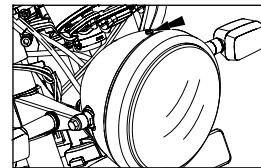

REMARQUE

Ne touchez jamais l'ampoule avec vos doigts. Les empreintes digitales "imprimeront" le verre et réduiront la durée de vie de l'ampoule, en plus de causer des brûlures aux doigts.

Pendant la manipulation, maintenez toujours l'ampoule au moyen de gants et d'un chiffon propre et sec.

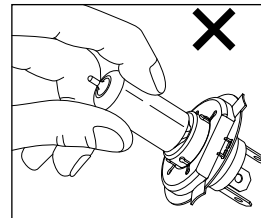

CONSEILS POUR PETITES RÉPARATIONS

AMPOULE DE LAMPE DE QUEUE

- Déverrouiller le panneau latéral droit.
- Retirez l'ensemble du siège en tirant le câble de verrouillage du siège.
- Retirez le couvercle du feu arrière en dévissant sa vis de fixation.
- Maintenez l'ampoule en place, appuyez à l'intérieur et faites-la tourner dans le sens inverse des aiguilles d'une montre pour retirer l'ampoule du feu arrière de son support, à l'aide d'un chiffon propre.
- Remplacez l'ampoule 12V 21 / 5W en vous aidant d'un chiffon non rugueux et propre.
- Remettez en place le feu arrière, en suivant l'ordre inverse du processus de démontage.

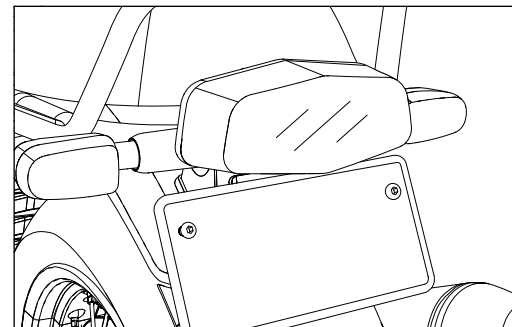

CONSEILS POUR PETITES RÉPARATIONS

REEMPLACEMENT D'AMPOULE DE TRAFIC

- Retirez la vis du boîtier du transmetteur.
- Ouvrez le boîtier du témoin lumineux.
- Retirez le porte-ampoule à l'aide d'un tournevis.
- Retirez l'ampoule et remplacez-la à l'aide d'un chiffon non rugueux et propre.
- Remettez le support en place.
- Fixez le couvercle de joint en caoutchouc.
- Assemblez le couvercle du boîtier du témoin lumineux.

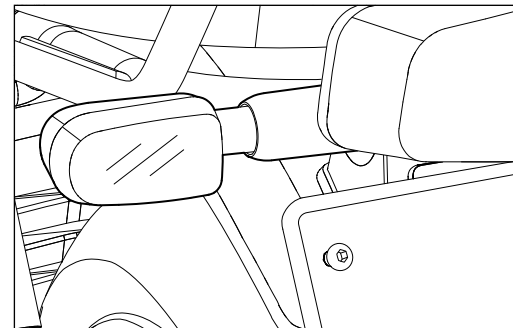

CONSEILS POUR PETITES RÉPARATIONS

FUSIBLE ET PORTE-FUSIBLES

- Le porte-fusible est situé sous le siège.
- Déverrouiller le panneau latéral RH.
- Libérez le verrou du siège en tirant sur le bouton, puis retirez le siège.

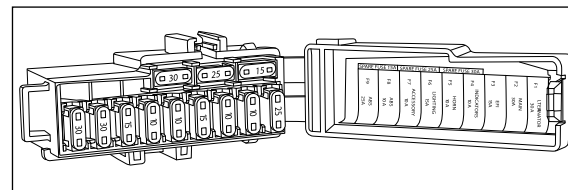

MISES EN GARDE

L'unité de commande électronique (ECU) peut tomber en panne en raison de connexions électriques mal serrées, de bornes de batterie lâches, etc. Il est donc très important de vérifier l'ensemble des connexions électriques régulièrement.

CONSEILS POUR PETITES RÉPARATIONS

LISTE D'UTILISATION DU FUSIBLE MINI BLADE

Numéro d'identification du fusible	Couleur	Évaluation	Remarques	Numéro d'identification du fusible	Couleur	Évaluation	Remarques
1	V (violet)	30 A	Alternateur	6	R (Rouge)	15 A	FUSIBLE D'ÉCLAIRAGE (Lampe frontale)
2	R-W (Rouge - Blanc)	30 A	Fusible principal	7	R-W (Rouge - Blanc)	10 A	Fusible auxiliaire
3	G-W (Vert - Blanc)	15 A	Fusible de démarrage - EFI	8	R (Rouge)	10 A	Fusible de l'ABS
4	R (Rouge)	10 A	Fusible de signalement	9	R-W (Rouge - Blanc)	25 A	Fusible de l'ABS
5	BR (Brun)	10 A	Fusible du Klaxon				



MISES EN GARDE

Veillez vérifier soigneusement le système électrique de votre moto et corrigez les défauts immédiatement après avoir rencontré une panne de fusible. Le non-respect de cette consigne pourrait entraîner une panne à répétition du fusible. L'utilisation de fusibles autres que ceux spécifiés risque d'endommager le système électrique complet.

CONSEILS POUR PETITES RÉPARATIONS

FILTRE À AIR

NETTOYER ET REFIXER: TOUS 5000 KMS

- Retirez la vis du côté inférieur du panneau latéral et retirez le panneau latéral.
- Retirez les vis du couvercle du filtre à air, puis retirez le couvercle du boîtier du filtre à air.
- Retirez l'élément filtrant et vérifiez qu'il n'y a pas de saleté.
Nettoyer soigneusement l'élément filtrant.

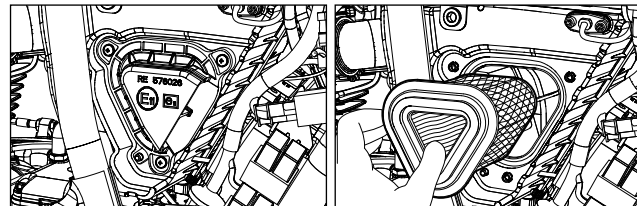

REMARQUE

L'utilisation d'air comprimé sous haute pression n'est pas recommandée pour nettoyer l'élément du filtre à air.

Le montage de l'élément de filtre à air se fait dans l'ordre inverse du processus de retrait.

PRÉCAUTIONS DE LONG TRIP

CONTRÔLES AVANT UN LONG VOYAGE

- Faites réparer la motocyclette auprès du Centre de Dépannage agréé Royal Enfield le plus proche.
- Veillez à ce qu'il y ait toujours une quantité suffisante de carburant dans le réservoir pour le trajet prévu.
- Vérifiez et corrigez la pression des pneus si nécessaire.

VÉRIFICATIONS APRÈS CHAQUE 1500 KMS DE FONCTIONNEMENT

- Toute attache lâche.
- État des pneus
- Corriger le niveau d'huile dans le moteur.
- Travail de toutes les lumières et de la corne.
- Bonne tension de la chaîne de transmission.
- Jeu du câble d'embrayage.

PRÉCAUTIONS DE LONG TRIP

ARTICLES À ADOPTER

- Trousse à outils
- Ampoules pour phares, feux de circulation et mini-fusibles à lame (10 et 15 A).
- Accélérateur, Câbles d'embrayage.
- Bougie d'allumage, bouchon de bougie.
- Ruban de rechange.

PROCÉDURE DE LAVAGE

PRÉCAUTIONS

- Retirez la clé de contact et bouchez la fente du contact à l'aide de ruban adhésif.
- Couvrez le silencieux, le tuyau de queue, le klaxon et les interrupteurs de commande avec des sacs en plastique appropriés et attachez-les fermement pour empêcher l'entrée d'eau.
- Ne lavez la motocyclette que lorsque le moteur est froid.
- Ne retirez pas le panneau latéral pendant le lavage, afin d'éviter que de l'eau ne pénètre.
- Brossez la surface du moteur avec un solvant non corrosif et recommandé pour ôter la saleté ou la graisse.
- Utilisez un jet d'eau basse pression pour le nettoyage.
- Ne pulvérisez jamais de jets d'eau trop puissants sur les phares avants, le compteur kilométrique / le tableau de bord, feux clignotants, les moyeux de roue avant et arrière, les connexions et fils électriques, les câbles de commande, les composants EFI, la bougie d'allumage, la batterie et les panneaux latéraux.
- Ne pas appliquer de solvant corrosif sur les surfaces peintes ou les pièces en caoutchouc.
- Utilisez de l'eau tiède et un détergent doux sur les composants peints pour enlever la saleté, etc.
- Nettoyez entièrement la motocyclette avec de l'eau claire, pour retirer les traces de détergent.

PROCÉDURE DE LAVAGE

- Si possible, utilisez de l'air comprimé et soufflez les particules d'eau provenant des zones difficiles d'accès de la moto, des connexions électriques, etc.

APRES LE NETTOYAGE

- Assurez-vous que la moto est parfaitement sèche, en l'essuyant avec un chiffon absorbant propre et non pelucheux ou une peau de chamois.
- Retirez tous les rubans adhésifs.
- Lubrifiez les câbles de commande, les pivots des repose-pieds, de la béquille latérale, de la béquille centrale, des tringles de frein et du levier de vitesse, de la chaîne d'entraînement, etc. avec de l'huile de graissage adaptée.
- Polissez les surfaces peintes et plaquées avec la cire adaptée.
- Démarrez le moteur et laissez-le tourner au ralenti pendant quelques minutes, le temps qu'il chauffe.
- Conduisez la motocyclette lentement, enclenchez les deux freins par intermittence afin de sécher l'eau présente sur les plaquettes de frein.

PRÉCAUTIONS DE STOCKAGE

Dans le cas où votre moto ne sera pas utilisée pendant un mois ou plus, les précautions suivantes doivent être prises.

- Faites réparer la motocyclette par l'intermédiaire d'un Centre de Dépannage agréé Royal Enfield.
- Vidangez complètement le réservoir de carburant et le système d'admission
- Retirez la bougie d'allumage. Verser environ 5ml d'huile moteur propre dans le trou de la bougie. Fermez le trou et lancez le moteur plusieurs fois et remettez la bougie en place.
- Nettoyez soigneusement la chaîne de transmission et appliquez le lubrifiant recommandé par Royal Enfield.
- Essuyer l'excès de lubrifiant après 5 minutes d'application.
- Retirez la batterie de la moto. Nettoyez les bornes pour éviter le phénomène de corrosion. Appliquez ensuite de la vaseline sur les bornes et recouvrez-les à l'aide d'une feuille de plastique.
- Rangez la batterie dans un endroit frais, sec et bien ventilé.
- Recouvrez le silencieux au moyen de sacs pour empêcher l'humidité de pénétrer. Placez la motocyclette sur sa béquille centrale.
- Appliquer des solutions antirouille sur toutes les pièces plaquées. Veillez à ne pas appliquer ce produit sur les éléments chromés, en caoutchouc ou peints. Rangez la motocyclette dans un endroit couvert et propre exempt d'humidité et de poussière.
- Si vous utilisez votre motocyclette après l'avoir laissée au calme pendant une longue période, il est préférable de la faire contrôler par un Centre de Dépannage agréé Royal Enfield, afin de lui permettre de retrouver ses meilleures conditions de fonctionnement.

DÉPANNAGE



MISES EN GARDE

La section de dépannage de ce mode d'emploi est uniquement destinée à servir de guide pour le diagnostic des problèmes. Lisez attentivement les rubriques correspondantes de ce manuel avant d'effectuer des travaux. Les opérations de réparation et d'entretien ne figurant pas dans ce manuel doivent être effectuées exclusivement par votre Centre de Dépannage agréé Royal Enfield. Une réparation ou un entretien mal mené(e) entraînera un dysfonctionnement de la motocyclette et/ou pourra être responsable de blessures graves.



MISES EN GARDE

Veillez vérifier soigneusement le système électrique de votre moto et corrigez les défauts immédiatement après avoir rencontré une panne de fusible. Le non-respect de cette consigne peut entraîner des pannes à répétition du fusible. L'utilisation de fusibles autres que ceux spécifiés risque d'endommager le système électrique complet.

CAUSES

REMÈDES

I. LE MOTEUR NE COMMENCE PAS

- | | |
|---|--|
| 1) Contacteur d'allumage en position "OFF" | Placez l'interrupteur de démarrage sur "ON". |
| 2) Interrupteur du coupe-circuit sur "OFF". | Interrupteur du coupe-circuit sur "ON". |
-

* Contactez un Centre de Dépannage agréé Royal Enfield.

DÉPANNAGE

CAUSES	REMÈDES
3) Pas de carburant dans le réservoir	Réapprovisionnez en carburant.
4) Témoin lumineux indiquant un niveau de batterie faible allumé	Vérifiez la tension de la batterie / le circuit de charge.
5) Témoin lumineux indiquant un dysfonctionnement du moteur allumé en permanence	Faites contrôler la motocyclette par un Centre de Dépannage agréé Royal Enfield
6) Bouchon de bougie d'allumage / plomb non connecté	Fixer le bouchon / le fil fermement.
7) Bougie d'allumage électrode sale / encrassée	Nettoyer la bougie
8) Bougie d'isolation fissurée	Remplacer la bougie.
9) Fusible EFI ou fusible principal grillé	Remplacer par un nouveau fusible.

* Contactez un Centre de Dépannage agréé Royal Enfield.

DÉPANNAGE

CAUSES	REMÈDES
II. MANQUEMENT DU MOTEUR	
1) Bouchon de bougie d'allumage en vrac	Remplacez le bouchon en bonne position
2) Bougie d'allumage encrassée	Nettoyer la bougie d'allumage ou la fiche de plage de chaleur non spécifiée.
3) Tout capteur desserré connexions	* Vérifiez les connexions desserrées de la connexion MAP ou EOT ou du capteur TPS / coupleur.
4) Présence d'eau dans le réservoir de carburant	*Nettoyez le réservoir de carburant. Remplissez le réservoir avec de l'essence fraîche.
5) Le moteur démarre mais se ferme immédiatement	Vérifiez si le témoin lumineux MIL est allumé en continu. Si tel est le cas*
6) Les ratés du moteur et les courses erratiques	Vérifiez si le témoin lumineux MIL est allumé en continu. Si tel est le cas*

* Contactez un Centre de Dépannage agréé Royal Enfield.

DÉPANNAGE

CAUSES	REMÈDES
III. PICKUP PAUVRE	
1) La pédale de frein est trop serrée	* Effectuez les réglages nécessaires. Reportez-vous pour cela aux sections respectives.
2) Filtre à air étranglé	Nettoyer / Remplacer le filtre à air.
3) La chaîne de transmission est trop serrée	* Réajuster correctement.
4) Pneus sous-gonflés	* Gonflez pour corriger la pression.
5) Câble libre de l'accélérateur jouer excessivement	Ajustez le jeu du câble d'accélérateur.
6) Embrayage glissement	* Réglez le jeu libre du câble d'embrayage.
7) Alimentation en carburant défectueuse, pompe à carburant, filtre / injecteur bloqué	* Retirez la pompe à carburant et nettoyez-la.
8) Mauvaise collecte	Vérifiez si la lampe MIL est allumée; Si oui*

* Contactez un Centre de Dépannage agréé Royal Enfield.

DÉPANNAGE

CAUSES

REMÈDES

IV. SURCHAUFFE DU MOTEUR

- | | |
|--|--|
| 1) Niveau d'huile bas du moteur | Vérifier et recharger si nécessaire. |
| 2) Embrayage glissant | * Vérifier et corriger. |
| 3) Les ailettes du cylindre ne sont pas bouchées | Nettoyer les ailettes du cylindre à intervalles réguliers. |

V. CONSOMMATION EXCESSIVE DE CARBURANT

- | | |
|--------------------------|---|
| 1) Pneus sous-gonflés | Gonfler pour corriger la pression. |
| 2) Filtre à air étranglé | Nettoyer / Remplacer. |
| 3) Fuite de carburant | * Vérifiez et rectifiez, flotteur du réservoir, flexible de vidange, flexible du reniflard, conduite de carburant, pompe, système EVAP. |

* Contactez un Centre de Dépannage agréé Royal Enfield.

DÉPANNAGE

CAUSES

REMÈDES

VI. MAUVAIS FREINS

- | | |
|--|--|
| 1) Plaquette de frein usée / Usure inégale | * Remplacer les plaquettes de frein. |
| 2) Huile / graisse sur le disque. | * Nettoyer et remettre en état. |
| 3) Frein spongieux | * Réapprovisionner en liquide de frein et vidanger le frein. |

VII. WOBBLER MOTO

- | | |
|---|------------------------------------|
| 1) Pneus sous-gonflés | Gonfler pour corriger la pression. |
| 2) Rayons desserrés / cassés | * Serrer / Remplacer les rayons. |
| 3) Roues mal alignées | * Assurer un bon alignement. |
| 4) Limite de jante de roue | * Rectifier. |
| 5) Les pneus ne sont pas correctement installés | * Remettre les pneus correctement. |

* Contactez un Centre de Dépannage agréé Royal Enfield.

DÉPANNAGE

CAUSES

REMÈDES

VIII. ÉLECTRICITÉ

Les ampoules ne brillent pas

- | | |
|---------------------------------|-------------------------------------|
| 1) Ampoule fusionnée | * Remplacer l'ampoule. |
| 2) Fusible est grillé | * Vérifiez et remplacez le fusible. |
| 3) Connexion lâche / incorrecte | * Vérifier et corriger. |

La corne ne fonctionne pas

- | | |
|-----------------------|-----------------------|
| 1) Fusible est grillé | Vérifiez et corrigez. |
| 2) Connexions lâches | Vérifiez et corrigez. |

Les trafiquants ne fonctionnent pas

- | | |
|------------------------------------|-----------------------|
| 1) Connexions lâches / incorrectes | Vérifiez et corrigez. |
| 2) Ampoule fusionnée | Remplacer. |

* Contactez un Centre de Dépannage agréé Royal Enfield.

DÉPANNAGE

CAUSES

REMÈDES

IX. INJECTION DE CARBURANT ÉLECTRONIQUE (EFI)

Indicateur de dysfonctionnement (MIL) allumé en permanence

- | | |
|--|--|
| (1) Connexion desserrée du coupleur de capteur | * Vérifiez si tous les coupleurs du capteur EFI sont desserrés et rectifiez au besoin. |
| (2) Toute défaillance du capteur EFI | * Vérifiez-les et remplacez si besoin. |

X. ABS (SYSTÈME DE FREINAGE ANTIBLOPAGE)

- | | |
|---|---|
| 1) Lampe ABS continuellement allumée (ON) | Prendre le véhicule au centre de service pour le diagnostic |
|---|---|

* Contactez un Centre de Dépannage agréé Royal Enfield.

ENTRETIEN PÉRIODIQUE

Le programme d'entretien détaillé contenu dans le présent document vous aidera à entretenir votre motocyclette GT 650 avec le plus grand soin, pour qu'elle reste performante le plus longtemps possible. Le programme d'entretien ci-après se base sur des conditions de conduite moyennes et indique le kilométrage à compter duquel les inspections, ajustements, remplacements et lubrifications doivent avoir lieu. La fréquence de la maintenance doit être raccourcie en fonction de la gravité de l'état de conduite ou si la moto est utilisée dans un environnement très poussiéreux. Contactez le Centre de Dépannage agréé Royal Enfield le plus proche pour obtenir des conseils d'experts et procéder à la maintenance requise.

St. Non.	LA DESCRIPTION	ENTRETIEN PÉRIODIQUE											
	Kms (x 1000)	0.5	5	10	15	20	25	30	35	40	45	50	
	Mois	1.5	6	12	18	24	30	36	42	48	54	60	
	Miles (x 1000)	0.3	3	6	9	12	15	18	21	24	27	30	
1	Huile Moteur (#)	R		R		R		R		R		R	
		Vérifiez le niveau à tous les 1000 Kms ou plus tôt et rechargez au besoin											
2	Elément de filtre à huile moteur (#)	R		R		R		R		R		R	
3	Jeu de soupapes d'admission et d'échappement (**)	I		I		I		I		I		I	
4	Bougie d'allumage	I		I		I		I		I		I	
5	Fil HT pour le crack	I		I		I		I		I		I	

I : Inspecter (Nettoyer, Ajuster, Lubrifier ou Remplacer si nécessaire) L: Lubrifier R: Remplacer C - Propre (#) - Après le premier entretien, le remplacement de l'huile moteur et du filtre à huile moteur est obligatoire tous les 12 mois, même si le véhicule n'a pas parcouru les km spécifiés.

(**) - Après le premier entretien, le réglage de la distance entre les soupapes est obligatoire tous les 12 mois, même si le véhicule n'a pas parcouru les km spécifiés.

ENTRETIEN PÉRIODIQUE

Sl. Non.	LA DESCRIPTION	ENTRETIEN PERIODIQUE											
		Kms (x 1000)	0.5	5	10	15	20	25	30	35	40	45	50
	Mois	1.5	6	12	18	24	30	36	42	48	54	60	
	Miles (x 1000)	0.3	3	6	9	12	15	18	21	24	27	30	
6	Tuyau en caoutchouc, filtre à air à corps de papillon	I	I	I	I	I	I	I	I	I	I	I	
7	Tuyau en caoutchouc, collecteur d'admission / adaptateur	I	I	I	I	I	I	I	I	I	I	I	
8	Tuyaux en caoutchouc d'équipement d'émission évaporatif	I	I	I	I	I	I	I	I	I	I	I	
9	Filtre à carburant - externe					R					R		
10	Élément de filtre à air	C	C	R	C	R	C	R	C	R	C	R	
		Nettoyer / remplacer plus fréquemment les soupapes si le véhicule est utilisé dans des conditions poussiéreuses											
11	Tuyau d'évent sous la boîte de filtre à air	I	I	I	I	I	I	I	I	I	I	I	
12	Flexible - Air secondaire	I	I	I	I	I	I	I	I	I	I	I	
13	Câbles de poulies d'accélérateur et d'accélérateur	A	A	A	A	A	A	A	A	A	A	A	
14	Jeu de câble / levier d'embrayage	Ajuster tous les 1000 kms ou plus tôt si nécessaire											
15	Point de pivotement des leviers manuels	Lubrifier tous les 1000 kms ou plus tôt si nécessaire											

I : Inspecter (Nettoyer, Ajuster, Lubrifier ou Remplacer si nécessaire) L: Lubrifier R: Remplacer C - Propre
 (#) - Après le premier entretien, le remplacement de l'huile moteur et du filtre à huile moteur est obligatoire tous les 12 mois, même si le véhicule n'a pas parcouru les km spécifiés.
 (**) - Après le premier entretien, le réglage de la distance entre les soupapes est obligatoire tous les 12 mois, même si le véhicule n'a pas parcouru les km spécifiés.

ENTRETIEN PÉRIODIQUE

Sl. Non.	LA DESCRIPTION	ENTRETIEN PÉRIODIQUE											
		Kms (x 1000)	0.5	5	10	15	20	25	30	35	40	45	50
	Mois	1.5	6	12	18	24	30	36	42	48	54	60	
	Miles (x 1000)	0.3	3	6	9	12	15	18	21	24	27	30	
16	Plaquettes de frein - Avant et Arrière	I	I	I	I	I	I	I	I	I	I	I	
17	Niveau du liquide de frein à disque - Avant et Arrière	I	I	I	I	R	I	I	I	R	I	I	
18	Pédale de frein arrière et pivot de pédale de changement de vitesse	L	L	L	L	L	L	L	L	L	L	L	
19	Tuyau de frein et boulon banjo - Avant et Arrière	I	I	I	I	I	I	I	I	I	I	I	
20	Huile de fourche avant / fuite	Remplacez l'huile tous les 60000 km ou après le premier travail effectué, selon la première de ces éventualités											
21	Roulement à aiguilles	I	I	I	I	I	I	I	I	I	I	I	
22	Chaîne d'entraînement de roue arrière	Lubrifier et ajuster tous les 1000 km / Nettoyer, lubrifier & Ajuster chaque service ou plus tôt si nécessaire.											
23	Caoutchouc de coussins de roue arrière				I				I				
24	Étanchéité des rayons / jante des roues avant et arrière	I	I	I	I	I	I	I	I	I	I	I	

I : Inspecter (Nettoyer, Ajuster, Lubrifier ou Remplacer si nécessaire) L: Lubrifier R: Remplacer C - Propre
 (#) - Après le premier entretien, le remplacement de l'huile moteur et du filtre à huile moteur est obligatoire tous les 12 mois, même si le véhicule n'a pas parcouru les km spécifiés.
 (***) - Après le premier entretien, le réglage de la distance entre les soupapes est obligatoire tous les 12 mois, même si le véhicule n'a pas parcouru les km spécifiés.

ENTRETIEN PÉRIODIQUE

St. Non.	LA DESCRIPTION	ENTRETIEN PÉRIODIQUE											
		Kms (x 1000)	0.5	5	10	15	20	25	30	35	40	45	50
	Mois	1.5	6	12	18	24	30	36	42	48	54	60	
	Miles (x 1000)	0.3	3	6	9	12	15	18	21	24	27	30	
25	Bornes de batterie (appliquer de la vaseline)	C	C	C	C	C	C	C	C	C	C	C	
26	Niveaux d'électrolyte de la batterie (non applicable pour une batterie étanche)	I	I	I	I	I	I	I	I	I	I	I	
27	Étanchéité de l'oeillet du fil de terre												
28	Motif d'usure des pneus avant et arrière	I	I	I	I	I	I	I	I	I	I	I	
29	Support pivotant, support central	L	L	L	L	L	L	L	L	L	L	L	
30	Repose-pied du conducteur	L	L	L	L	L	L	L	L	L	L	L	
31	Toutes les fixations de montage dans le véhicule pour l'étanchéité	I	I	I	I	I	I	I	I	I	I	I	

I : Inspecter (Nettoyer, Ajuster, Lubrifier ou Remplacer si nécessaire) L: Lubrifier R:Remplacer C - Propre

(#) - Après le premier entretien, le remplacement de l'huile moteur et du filtre à huile moteur est obligatoire tous les 12 mois, même si le véhicule n'a pas parcouru les km spécifiés.

(**) - Après le premier entretien, le réglage de la distance entre les soupapes est obligatoire tous les 12 mois, même si le véhicule n'a pas parcouru les km spécifiés.

REMARQUE

Pour une maintenance après 50 000 km, respectez la fréquence mentionnée ci-dessus, en consultation avec un revendeur / Centre de Dépannage agréé Royal Enfield.

DOSSIER D'ENTRETIEN DU SERVICE

N° S.	Date	N° de carte de travail	KMS / Miles	Détails rapides sur la mission/l'entretien	Revendeur agréé Royal Enfield
1.					
2.					
3.					
4.					
5.					
6.					
7.					
8.					

DOSSIER D'ENTRETIEN DU SERVICE

N° S.	Date	N° de carte de travail	KMS / Miles	Détails rapides sur la mission/l'entretien	Revendeur agréé Royal Enfield
9.					
10.					
11.					
12.					
13.					
14.					
15.					
16.					

DOSSIER D'ENTRETIEN DU SERVICE

N° S.	Date	N° de carte de travail	KMS / Miles	Détails rapides sur la mission/l'entretien	Revendeur agréé Royal Enfield
17.					
18.					
19.					
20.					
21.					
22.					
23.					
24.					

CONDITIONS DE GARANTIE

Royal Enfield garantit que sa motocyclette est exempte de défauts de fabrication et de matériaux dans des conditions normales d'utilisation.

1. La garantie est valable jusqu'à l'expiration d'un délai de 36 mois à compter de la première date de vente au premier client et aux propriétaires subséquents pour le reste de la période restante, jusqu'à l'expiration d'un délai de 36 mois à compter de la première vente / immatriculation de la moto.
2. Pour effectuer la garantie, il est nécessaire que le programme d'entretien prescrit par Royal Enfield dans ce manuel d'utilisation et les réparations sous garantie, le cas échéant, ait été effectué au centre de service du distributeur autorisé OU au centre de service autorisé.
3. Le registre de tous les services réguliers et de l'entretien périodique qui ont été effectués, ainsi que l'historique de la preuve de service, doivent être vérifiés par le centre de service du distributeur autorisé OU par le centre de service autorisé du concessionnaire avant d'effectuer un service de garantie.
4. Une preuve de propriété, sous forme de preuve d'achat ou de preuve d'achat de la motocyclette, mentionnant clairement les numéros de moteur et de VIN, doit être fournie à l'installation de service du distributeur OU à l'établissement de service du concessionnaire autorisé.
5. Pendant la période de garantie, l'obligation de Royal Enfield se limite à la réparation ou au remplacement gratuit de la ou des parties de la motocyclette qui, à son avis, sont considérées comme défectueuses selon Royal Enfield et / ou leurs distributeurs / revendeurs agréés. Cette pièce défectueuse, qui a été remplacée, deviendra la propriété de Royal Enfield.

CONDITIONS DE GARANTIE

6. Coût des consommables comme le carburant, les huiles, etc, main-d'œuvre, les frais d'expédition des pièces de rechange pour tout remplacement sous garantie sont à la charge du client.
7. La garantie n'est pas applicable pour les pièces suivantes:
 - Le vieillissement normal des pièces comme les pièces en caoutchouc, les pneus et les tubes, les poignées, le verre, le plastique, les articles souples comme le siège rexene, le coussin etc.
 - La matité des pièces chromées, la décoloration du tuyau / silencieux d'échappement chromé, des parties polies, des surfaces peintes, etc.
 - Les articles d'usure et de déchirure normaux tels que les câbles de commande, les plaquettes / patins de frein, les disques d'embrayage, etc.
 - Les articles électriques comme les ampoules, le faisceau de câblage, les interrupteurs, la batterie, les fusibles, le moteur de démarrage électrique, etc.
8. La garantie sera annulée dans les conditions suivantes:
 - Dommages causés par un manque d'entretien adéquat, services périodiques non effectués selon la recommandation de Royal Enfield, etc.
 - Dommages causés par des réparations non autorisées effectuées dans une partie de la moto
 - Des pannes sont survenues en raison de l'utilisation de lubrifiants de qualité non recommandés, de carburant ou d'un niveau inadéquat.
 - Utilisation de pièces Royal Enfield non authentiques
 - Les dommages causés en raison de modifications non autorisées à une partie de la moto.
 - Utilisation d'accessoires non fournis par Royal Enfield
 - Motos équipées de side cars

CONDITIONS DE GARANTIE

- Motos utilisées dans les rallyes, hors route, piste de terre battue, courses etc
 - Motos impliquées dans des accidents, des collisions, etc.
 - Les dommages qui se produisent en raison de conditions de fonctionnement extrêmes au-delà de la limitation ou des spécifications données par Royal Enfield, telles que la capacité de charge maximale, la vitesse du moteur, etc.
 - Les dommages qui se produisent en raison d'un stockage long / inadéquat, du transport de la moto, etc.
9. Royal Enfield se réserve le droit de décider finalement de toutes les réclamations de garantie
 10. Royal Enfield se réserve le droit d'apporter des modifications à la moto sans obligation d'installer ces modifications sur les motocyclettes déjà vendues.
 11. Les distributeurs autorisés Royal Enfield et / ou leurs concessionnaires sont détenus et exploités de façon indépendante. Ils peuvent donc traiter avec d'autres produits de rechange pour lesquels Royal Enfield n'est pas responsable de la performance, de la sécurité, de la qualité, de la fiabilité et de la pertinence de ces produits. Les défauts, le cas échéant, dans ces pièces OU pouvant survenir dans la motocyclette en raison de l'utilisation de ces pièces ne sont pas susceptibles d'être couverts par Royal Enfield et peuvent annuler la garantie.
 12. Il n'y a pas d'autre garantie expresse ou implicite dans la moto. Toute garantie implicite de qualité marchande ou d'aptitude est limitée à la durée de cette garantie.
 13. Dans la pleine mesure permise par la loi, Royal Enfield et ses distributeurs et / ou revendeurs autorisés ne seront pas responsables de la perte d'utilisation, des inconvénients, des pertes de temps, des pertes commerciales ou d'autres dommages indirects ou consécutifs.

GARANTIE D'ÉMISSION

Conformément aux dispositions de la Règle 115 (2) des Règles Centrales de Motocyclette, 1989, Royal Enfield certifie que la garantie suivante s'applique aux composants susceptibles d'affecter l'émission des polluants gazeux dans sa gamme de motocycles, en usage normal auquel il peut être soumis.

Cette garantie contre les émissions est valable 30 000 km / 3 ans à compter de la date de la date d'achat d'origine et vient compléter la garantie, aux conditions et aux obligations définies dans le manuel du propriétaire.

Royal Enfield garantit en outre que, si, après examen par son Centre de Dépannage agréé, la motocyclette ne respectait pas les normes d'émission spécifiées, ce dernier serait autorisé prendre les mesures correctives nécessaires et pourrait, à sa seule discrétion, réparer ou remplacer gratuitement composants du système de contrôle des émissions (EVAP) afin de répondre aux normes en vigueur.

La ou les méthodes d'examen pour déterminer les conditions de garantie des composants liés à la garantie d'émission seront à la seule discrétion de Royal Enfield et / ou de notre concessionnaire / centre de service agréé et les résultats de cet examen seront définitifs et contraignants. Si, à l'examen, les conditions de garantie de la / des pièce (s) ne sont pas établies, Royal Enfield aura le droit de facturer tout ou partie du coût de cet examen au client en plus du coût des composants.

GARANTIE D'ÉMISSION

En cas d'acceptation du / des composant (s) en vertu de la garantie d'émission, Royal Enfield remplacera gratuitement le (s) composant (s) au besoin. Cependant, les consommables comme le carburant, les lubrifiants, les solvants, etc. sont à la charge du client selon les chiffres réels.

Dans le cas où l'un des composants couverts par la garantie d'émission ou les pièces associées, ne sont pas remplaçables indépendamment. Royal Enfield aura l'entière discrétion de remplacer soit l'assemblage complet, soit des parties de l'assemblage, par des réparations appropriées.

Royal Enfield se réserve le droit d'effectuer les réparations consécutives nécessaires à la moto ou de remplacer toute pièce, en plus de la réparation ou du remplacement des composants couverts par la garantie d'émission, afin d'établir la conformité aux normes d'émission en vigueur. Ces réparations / remplacements seront à la charge du client.

Toutes les pièces retirées pour remplacement sous garantie deviendront la propriété de Royal Enfield.

Royal Enfield ne sera pas responsable des frais de transport de la motocyclette au concessionnaire / centre de service autorisé le plus proche OU de toute perte due à la non-disponibilité de la motocyclette pendant la période d'examen et de réparation par Royal Enfield et / ou son concessionnaire autorisé. Centre de services.

GARANTIE D'ÉMISSION

Royal Enfield ne sera pas responsable des pénalités qui pourraient être imposées par les autorités statutaires en raison du non-respect des normes d'émissions en service.

Ce coût encouru pour vérifier l'émission de la moto devra être pris en charge par le client.

La garantie d'émission s'appliquera quel que soit le changement de propriétaire de la moto à condition que toutes les conditions énoncées dans ce document soient remplies à compter de la date de vente initiale de la moto.

LA GARANTIE S'APPLIQUE SI LE CLIENT

- Observe toutes les instructions importantes et toutes les autres précautions listées dans le manuel du propriétaire.
- En toutes circonstances utilise des lubrifiants et du carburant comme recommandé par Royal Enfield.
- Obtient et effectue régulièrement la maintenance conformément aux directives Royal Enfield et entre les détails dans le journal.
- S'approcher immédiatement du concessionnaire ou du centre de service autorisé RE le plus proche en cas de non-respect de la norme d'émission, avoir entretenu et utilisé la moto conformément aux instructions du manuel du propriétaire et avoir effectué les réparations et ajustements nécessaires. être requis en vue d'établir une telle conformité.

GARANTIE D'ÉMISSION

- La production d'un certificat valide "Pollution sous contrôlée" est nécessaire pour pouvoir bénéficier de la garantie du système anti-émission.
- Produire le manuel du propriétaire et le journal de bord pour les détails de vérification.
- Produire des reçus couvrant l'entretien de la moto est spécifié dans le manuel du propriétaire à partir de la date d'achat d'origine de la moto.
- Produire un certificat d'assurance valide et un certificat d'inscription R T O (R.C. Livre).

LA GARANTIE D'ÉMISSION NE S'APPLIQUE PAS SI

- Un certificat "Pollution sous contrôle" valide n'est pas produit.
- La moto n'est pas entretenue par un concessionnaire / centre de service agréé RE conformément au calendrier d'entretien décrit dans le tableau d'entretien.
- La motocyclette a fait l'objet d'une utilisation anormale, d'abus, de négligence et d'un entretien inadéquat ou a eu un accident.

GARANTIE D'ÉMISSION

- Des pièces de rechange non spécifiées et approuvées par Royal Enfield ont été utilisées.
- La motocyclette, ou des parties de celle-ci, a été modifiée, altérée ou remplacée de manière non autorisée.
- L'odomètre ne fonctionne pas ou l'odomètre et / ou sa lecture ont été modifiés / altérés, de sorte que la distance réelle couverte ne peut pas être déterminée facilement.
- La moto a été utilisée pour des compétitions, des courses et des rallyes ou dans le but d'établir des records.
- À l'examen par Royal Enfield ou son concessionnaire / centre de service autorisé, si la motocyclette démontre que l'une des conditions stipulées dans le manuel du propriétaire en ce qui concerne l'utilisation et l'entretien a été violée.
- La motocyclette a été utilisée avec un carburant ou un lubrifiant frelaté / plombé autre que ceux spécifiés par Royal Enfield dans le manuel du propriétaire ou tout autre document remis au client au moment de la vente du motorcycle.
- Les composants liés aux émissions sont altérés.
- Toutes les factures et pièces justificatives liées au service et aux pièces engagées pendant la durée de la garantie d'émission ne sont pas produites.
- Toutes les activités de maintenance effectuées sur la moto pendant la durée de la garantie d'émission ne sont pas inscrites dans le journal de bord.

GARANTIE D'ÉMISSION

CONSEILS POUR ÊTRE SUR LE CÔTÉ DROIT DE DROIT

- Faites toujours vérifier votre motocyclette pour respecter les règlements sur les émissions et le centre de contrôle des émissions autorisé.
 - Ayez toujours sur vous un certificat valide "Pollution sous contrôle", conformément à la loi.
-

CONSEILS POUR RÉDUIRE LA POLLUTION

- Assurez-vous que la maintenance est effectuée conformément aux consignes du manuel du propriétaire, par l'intermédiaire d'un Centre de Dépannage agréé Royal Enfield.
- N'utilisez que de l'essence sans plomb (91 RON ou supérieure), disponible auprès de stations service de confiance.
- Assurez-vous que le carburant utilisé n'est pas adultéré.
- Utilisez la bonne bougie comme recommandé dans le manuel du propriétaire.
- Utilisez des lubrifiants conformément aux recommandations indiquées sur le grade / la marque dans le manuel du propriétaire.

GARANTIE DU SYSTÈME DE CONTRÔLE D'ÉMISSION D'ÉVAPORATION

La garantie suivante s'applique au système de contrôle des émissions par évaporation.

Royal Enfield Motors garantit au premier propriétaire et à chaque propriétaire subséquent que cette motocyclette est conçue et construite de manière à être conforme aux règlements applicables spécifiés par le système de contrôle des émissions par évaporation. Les pièces connexes à cette motocyclette sont exemptes de défauts dans les matériaux et la fabrication qui peuvent causer cette moto à ne pas se conformer à la réglementation applicable période de 24 mois à compter de la date de la première utilisation de la moto.

La période de garantie commence soit à la date à laquelle le motorcycle est livré au premier acheteur au détail, soit à partir de la première date à laquelle le motorcycle est utilisé comme démonstrateur OU comme motocyclette d'exposition et / ou d'essai.

CE QUI SUIT NE SONT PAS COUVERTS PAR LA GARANTIE DU SYSTÈME DE CONTRÔLE DES ÉMISSIONS D'ÉVAPORATION:

1. Défaillances pouvant survenir à la suite d'une mauvaise utilisation, de modifications, d'accidents OU de la non-exécution de l'entretien de routine, tel que spécifié dans le manuel du propriétaire.
2. Le remplacement, le retrait et l'altération des pièces du SYSTÈME EVAP (constitué d'un réservoir de carburant, d'un bouchon de réservoir, d'un bidon, d'un purgeur, d'une vanne-papillon, de flexibles à vapeur, de flexible à carburant et de raccords de tuyaux) doit se faire exclusivement au moyen de pièces certifiées par Royal Enfield.

GARANTIE DU SYSTÈME DE CONTRÔLE D'ÉMISSION D'ÉVAPORATION

3. Perte de temps, désagrément, perte de l'usage de la moto ou toute autre perte ou dommage consécutif.
4. Toute motocyclette dans laquelle l'odomètre a été altéré, OU le câble Speedo a été débranché pour une raison quelconque OU est brisé et n'est pas remplacé immédiatement, ce qui empêche de déterminer la distance exacte couverte.
5. Le vieillissement normal des pièces telles que les tuyaux de carburant, les tuyaux de vapeur, les joints et les composants en caoutchouc.

RECOMMANDATIONS POUR L'ENTRETIEN REQUIS

Il est recommandé que le maintien de la routine effectuer motos à intervalles réguliers et tout entretien des systèmes de contrôle des émissions évaporation doit effectuer uniquement par un concessionnaire service Royal Enfield et autorise utiliser exclusivement Bullet pièces de rechange.

SOINS DE L'ENVIRONNEMENT

ÊTRE UN CAVALIER CONSCIENT DE L'ENVIRONNEMENT

Vous avez traversé de beaux endroits sur votre Royal Enfield. Tu n'aimerais pas les garder comme ça? Voici quelques conseils pour vous aider à garder ces lieux préservés afin que d'autres puissent en profiter aussi:

HUILE MOTEUR

Alors que vos déchets liquides comme l'huile moteur, l'essence, le liquide de refroidissement et d'autres solvants de nettoyage doivent être régulièrement remplacés, que leur arrive-t-il? Assurez-vous qu'ils ne sont pas déversés dans le sol, dans les égouts, les lacs ou les rivières autour de vous. La façon la plus simple de le faire est de les faire égotter dans un contenant que vous pouvez remettre à votre agent de recyclage local ou au centre de service agréé Royal Enfield le plus proche. Ils suivront les directives établies par les autorités locales pour s'en débarrasser.

BATTERIE

Si la batterie de votre Royal Enfield doit être remplacée, remettez-la à un agent de recyclage autorisé ou à un centre de service agréé Royal Enfield. Ils suivront les directives établies par les autorités locales pour s'en débarrasser. Cela garantira que les substances dangereuses à partir desquelles la batterie a été fabriquée ne polluent pas l'environnement.

SOINS DE L'ENVIRONNEMENT

PNEU (S) / PLASTIQUE / ÉLECTRIQUE / PIÈCES ÉLECTRONIQUES / FILTRE À HUILE

Si le (s) pneu (s)/ pièces plastique / électrique / électronique / filtre à huile Royal Enfield doivent être remplacés, assurez-vous de les remettre à un agent de recyclage autorisé ou à un centre de service agréé Royal Enfield. Ils suivront les directives de l'autorité locale pour se débarrasser d'eux d'une manière respectueuse de l'environnement.

NETTOYAGE DE VOTRE ENFIELD ROYAL

Éviter les aérosols; Au lieu de cela, utilisez un détergent biodégradable ou un lavage à sec pour nettoyer votre Royal Enfield. Aussi, soyez prudent en jetant les solvants de nettoyage. Remettez-les à un agent de recyclage autorisé ou à un centre de service agréé Royal Enfield. Ils suivront les directives de l'autorité locale pour se débarrasser d'eux d'une manière respectueuse de l'environnement.

Cette note ne constitue pas un avis juridique; veuillez contacter les autorités locales ou le centre de service agréé Royal Enfield le plus proche pour plus d'informations.

REMARQUES



ROYAL ENFIELD

Part No. RAM00007/A

ROYALENFIELD.COM

KS MOTORCYCLES - <https://ksmotorcycles.com/>